

EVID P2.1



Electro-Voice

- Μορφοτροπέας 2 ιντσών πλήρους εύρους: ακουστικά αντιστοιχισμένοι με τις εκδόσεις δορυφόρων για τοποθέτηση σε οροφή και επιφάνεια.
- Κομπός σχεδιασμός, μικρού μεγέθους.
- Κρυφή σύνδεση καλωδίων με βύσμα σύνδεσης Phoenix για εύκολη καλωδίωση.
- Περιλαμβάνεται καλώδιο κρεμαστής σύνδεσης κατηγορίας UL για εύκολη τοποθέτηση.
- Διαθέσιμο με λευκό φινιρίσμα.



Το δορυφορικό ηχείο κρεμαστής τοποθέτησης EVID P2.1 είναι μια προαιρετική συνοδευτική λύση ηχείου για το EVID Compact Sound Speaker System που προσφέρει η Electro-Voice. Παρέχει έναν πρακτικό τρόπο εξοπλισμού με ήχο ανοιχτών χώρων με οροφή, σε σημεία όπου δεν μπορούν να χρησιμοποιηθούν συμβατικά ηχεία τοποθέτησης σε επιφάνεια ή οροφή. Ο μορφοτροπέας 2 ιντσών (50 χλστ.) παρέχει αντίστοιχη απόδοση με τα υπόλοιπα μοντέλα δορυφορικών ηχείων Compact Sound. Η μονάδα συνοδεύεται από καλώδιο τοποθέτησης κατηγορίας UL και μπορεί να χρησιμοποιηθεί σε οποιονδήποτε συνδυασμό με τα μοντέλα των subwoofer και των δορυφορικών ηχείων τοποθέτησης σε οροφή ή επιφάνεια Compact Sound. Είναι ιδανική για χρήση σε μεγάλη ποικιλία περιβαλλόντων και χώρων, παρέχοντας υψηλής ποιότητας μουσική υποβάθρου ή προσκηνίου.

Τεχνικά στοιχεία

	EVID P2.1
Απόκριση συχνότητας (-10 dB):	150 Hz - 20 kHz ¹
Διαχείριση ισχύος:	30 W ²
Ευαισθησία:	84 dB ¹
Σύνθετη αντίσταση:	16 Ohm
Μέγιστη SPL:	102 dB ¹
Κάλυψη φωνής (H x V):	150° x 150° ³

	EVID P2.1
Κάλυψη μουσικού προγράμματος (H x V):	100° x 100° ⁴
Μορφοτροπέας:	50 χλστ. (1,97 ίντσες)
Σύνδεσμοι:	Phoenix (4 ακίδων)
Περιβλήμα:	ABS (με βαθμονόμηση πυρκαγιάς)
Διαστάσεις (Υ x Διάμ.):	201 χλστ. x 113 χλστ. (7,92 x 4,45 ίντσες)
Καθαρό βάρος: (1 καλώδιο κρεμαστής τοποθέτησης και 1 καλώδιο ανάρτησης)	0,73 κ. (1,6 λίβρες)
Βάρος αποστολής: (2 καλώδια κρεμαστής τοποθέτησης και 2 καλώδια ανάρτησης)	2,04 κ. (4,5 λίβρες)
Υλικό στήριξης:	(2) Καλώδια κρεμαστής ανάρτησης
εγκρίσεις	UL1480, CE

1. Πλήρης χώρος.
2. Μακροπρόθεσμη αξιολόγηση προγράμματος, 3 dB μεγαλύτερη από την αξιολόγηση συνεχούς ροζ θορύβου.
3. Μέσος όρος 1 kHz – 4 kHz.
4. Μέσος όρος 1 kHz – 8 kHz.

Καλώδιο κρεμαστής ανάρτησης

Υλικό κατασκευής:	Χαλύβδινο συρματόσχοινο
Όριο φορτίου λειτουργίας:	10 κ. (22 λίβρες)
Μήκος:	4,57 μ. (15 πόδια)
εγκρίσεις	UL2442

Επισκόπηση συστήματος**Προδιαγραφές αρχιτεκτονικής και σχεδιασμού:**

Το σύστημα ηχείων θα περιλαμβάνει έναν ενιαίο μορφοτροπέα 2 ιντσών (50 χλστ.), ο οποίος θα είναι εγκατεστημένος σε στρογγυλό περίβλημα με σχεδίαση για κρεμαστή τοποθέτηση από καλώδιο και σφιγκτήρα με πιστοποίηση κατά UL. Όλες οι συνδέσεις σημάτων για το ηχείο θα εκτελούνται με συνδέσμους τύπου rhoepix 4 ακίδων με σύνδεση σήματος. Το ηχείο θα διαθέτει ένα επάνω κάλυμμα το οποίο θα στερεώνεται με βίδες για την απόκρυψη των συνδέσεων των καλωδίων. Το σύστημα ηχείων θα καλύπτει τα κάτωθι κριτήρια απόδοσης: Διαχείριση ισχύος, 30 watt Μακροπρόθεσμης ονομαστικής τιμής προγραμματισμού. Απόκριση συχνότητας, 150 Hz - 20 kHz (-10 dB από την ονομαστική ευαισθησία). Συνθετη αντίσταση, 16 Ohm ονομαστική. Ο μορφοτροπέας των ηχείων θα παρέχει ομοιόμορφη κάλυψη τουλάχιστον 100° κωνικά, κατανεμημένη σε εύρος συχνοτήτων 1-8 kHz και ελάχιστη κάλυψη 150° κωνικά κατανεμημένη σε εύρος συχνοτήτων 1-4 kHz. Τα ηχεία θα κατασκευάζονται από ABS με βαθμονόμηση πυρκαγιάς. Το περίβλημα θα έχει ύψος 7,92 ιντσών (201 χλστ.) και διάμετρο 4,45 ιντσών (113 χλστ.). Το σύστημα ηχείων κρεμαστής τοποθέτησης είναι το μοντέλο EVID P2.1.

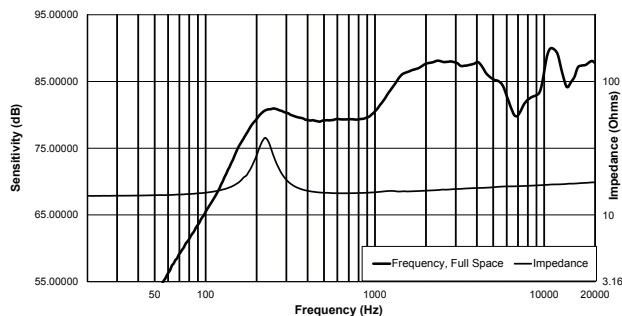
Απόκριση συχνότητας:

Εκπροσωπούμενη από:
www.electrovoice.com

© BRobert Bosch S.A. 2016 | Υπόκειται σε αλλαγές και ενδεχόμενα σφάλματα
Document Number F.01U.310.300 | Vs1 | 25. Jan 2016

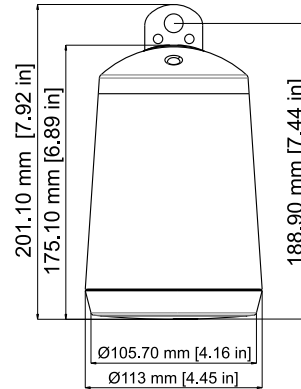
Διαστάσεις:**Συμπεριλαμβανόμενα εξαρτήματα**

Ποσότητα	Περιγραφή
2	Δορυφορικά ηχεία κρεμαστής τοποθέτησης EVID P2.1
2	Καλώδια κρεμαστής ανάρτησης
2	Συζεύκτες
6	Βίδες με παξιμάδια για καλώδια
1	Εγχειρίδιο εγκατάστασης

Πληροφορίες παραγγελίας**EVID P2.1**

Δορυφορικό ηχείο κρεμαστής τοποθέτησης, λευκό
Αρ. παραγγελίας **EVID-P2.1**