

EVID S44



- Täydellinen kaiutinjärjestelmä tausta- tai etualan musiikkia varten.
- Suuri 8 tuuman (200 mm) bassoelementti tuottaa tehokkaan matalien taajuuksien toiston.
- Suora liitäntä satelliiteista subwooferiin helpottaa johdotusta huomattavasti.
- Satelliittikaiuttimien kiinnikkeissä on suuri liikerata helppoa ja turvallista seinäasennusta varten.
- Irrotettavat Phoenix-tyyliset signaaliliitokset nopeuttavat johdotusta asennettaessa.



EVID Compact Sound Speaker System on erittäin pienikokoinen koko äänialueen kaiutin, jolla on erinomainen äänentoisto. Muotonsa ja kokonsa ansiosta kaiutin voidaan sijoittaa lähes huomaamattomasti tausta- ja etualan musiikkijärjestelmiin ravintoloissa, baareissa, terasseilla, myymälätiloissa ja muissa käyttökohteissa. Järjestelmä koostuu jakosuotimilla varustetusta tehokkaasta 8 tuuman subwoofer-moduulista ja neljästä 2 tuuman satelliittikaiuttimesta. Järjestelmän liitännät ovat helposti käytettävissä subwoofer-moduulissa, ja ne tukevat joko 4/8 ohmin tai 70/100 voltin signaaleja. Järjestelmän suuren tehonkeston ansiosta sitä voidaan käyttää useissa eri olosuhteissa ja tiloissa laadukasta taustamusiikkia tai etualan äänentoistoa varten.

Tekniset tiedot

	EVID 2.1	EVID 40S
Taajuusvaste (-10 dB):	180 Hz - 20 kHz ¹	42 Hz - 300 Hz ¹
Tehonkesto:	30 W ²	200 W ²
Herkkyys:	84 dB ¹	88 dB ¹
Impedanssi:	16 ohms	Dual 8 ohm / mono 4 ohm
Korkein SPL:	100 dB ¹	114 dB ¹
Puheäänen peitto (V x P):	150° x 150° ³	Omnidirectional

	EVID 2.1	EVID 40S
Musiikkiohjelman peitto (V x P):	100° x 100° ⁴	Omnidirectional
Muunnin:	50 mm (1.97 in)	200 mm (7.87 in)
Kiinnittimen säätöalue (V x P):	160° x 60°	Fixed
Liitännät:	Phoenix (2-pin)	Phoenix (2-pin)
Kotelo:	ABS (fire rated)	Wood (MDF)
Muuntimien lähdöt:	NA	100 W, 50 W, 25 W, 12.5 W
Mitat (K x L x S):	115 mm x 85 mm x 95 mm (4.53 in x 3.35 in x 3.75 in)	400 mm x 400 mm x 230 mm (15.75 in x 15.75 in x 9.06 in)
Nettopaino: (kpl)	0.5 kg (1.1 lb)	12.05 kg (26.55 lb)
Lähetyspaino:	1 sub and 4 satellites:	18.26 kg (40.25 lb)
Mukana toimitettavat tarvikkeet:	Wall bracket; hex wrench	Wall bracket; hex wrench

1. Puolitila, seinäkiinnitys.
2. Pitkäaikainen luokitus, 3 dB suurempi kuin jatkuvan vaaleanpunaisen kohinan luokitus.
3. Keskimäärin 1 kHz – 4 kHz.
4. Keskimäärin 1 kHz – 8 kHz.

Järjestelmän yleistiedot

Laitteiden tekniset tiedot ja ominaisuudet:

Kaiutinjärjestelmässä on kaksitierakenne, joka koostuu yhdestä erillisestä 8 tuuman (200 mm) subwooferista, neljästä 2 tuuman (50 mm) satelliittikaiuttimesta korkeiden taajuuksien toistoa varten sekä subwooferin bassorefleksikoteloon asennetusta jakosuotimesta. Kaikki tulo- ja lähtöliitännät sijaitsevat subwooferissa. Kaikki subwooferin ja satelliittikaiuttimien signaali-liitännät tehdään Phoenix-tyylisillä liittimillä. Järjestelmää voidaan käyttää joko stereo- tai monotilassa 4/8 ohmin matalan impedanssin vahvistimella. Järjestelmä kestää 100 watin tehon 100 voltin tai 70 voltin vahvistetulla lähdesignaaliilla. Kaiutinjärjestelmän suorituskykytiedot: tehonkesto 200 wattia (pitkäaikainen), taajuusvaste 42 Hz – 20 kHz (-10 db nimellisestä herkkyydestä), impedanssi 8 ohmia (nimellinen) stereotilassa tai 4 ohmia (nimellinen) monotilassa. Satelliittikaiuttimien korkean taajuuden elementit tuottavat vähintään 100° vaakasuuntaisen ja 100° pystysuuntaisen äänikentän 1–8 kHz:n keskimääräisellä taajuusalueella sekä vähintään 150° vaakasuuntaisen ja 150° pystysuuntaisen äänikentän 1–4 kHz:n keskimääräisellä taajuusalueella. Subwooferin kotelo on valmistettu MDF-levystä ja sen ulkopinta on verhoiltu vinyylillä. Satelliittikaiuttimet on valmistettu palonkestäväksi luokitellusta ABS-muovista. Subwooferin kotelon korkeus on 400 mm, leveys 400 mm ja syvyys 230 mm. Satelliittikaiuttimien suuntausta voidaan säätää 160° vaakasuuntaan ja 60° pystysuuntaan. Kiinnike on matalaprofiilinen ja helposti irrotettavissa kotelosta. Pinta-asennettava kaiutinjärjestelmä on Electro-Voicen valmistama malli EVID S44 tai EVID S44W.

Taajuusvaste:

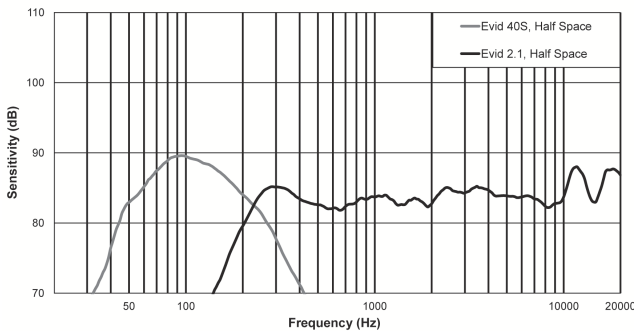

Mitat:

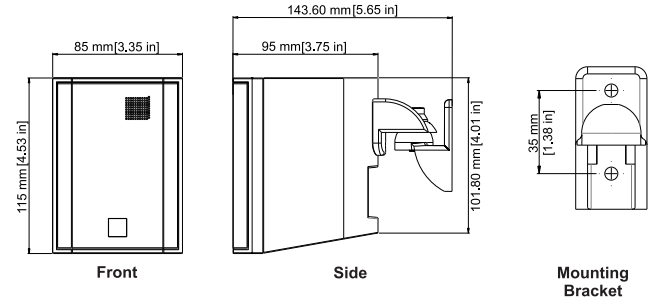

EVID-2.1-järjestelmän ja kiinnikkeen mitat

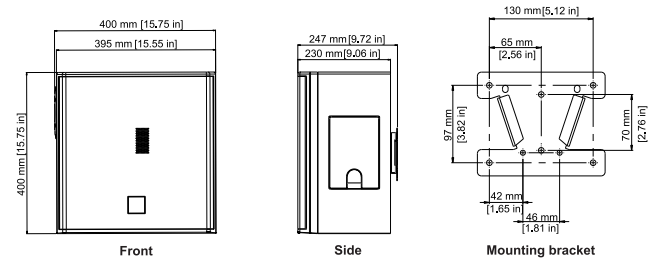

EVID-40S-järjestelmän ja kiinnikkeen mitat

Huomaus!



Kiinnikkeen mittapiirustukset eivät ole mitta-kaavassa. Piirustusten koot on suurennettu luettavuuden parantamiseksi.

Sisältää osat

Määrä	Kuvaus
2	Pinta-asennettavat satelliittikaiuttimet
2	Seinäkiinnikkeet
2	Kaiutinkiinnikkeet
1	Tietolomake
2	M6-koon tasakantaiset kuusioruuvit
4	M5-koon tasakantaiset ruuvit
2	Kierrelitännät
1	Kuusioavain

* Pinta-asennettava satelliittikaiutin (1 pakkaus)

Määrä	Kuvaus
1	Pinta-asennettava subwoofer
1	Seinäkiinnike, koottuna pakkauksessa
1	Asennusopas
4	M6-koon tasakantaiset kuusioruuvit

Määrä	Kuvaus
4	Kumijalka
1	Kuusioavain

* Pinta-asennettava subwoofer

Tilaustiedot

EVID S44

Seinälle asennettava kaiutinjärjestelmä – pinta-asennettava subwoofer ja neljä (4) pinta-asennettavaa satelliittikaiutinta, musta
Tilausnumero **EVID-S44**

EVID S44W

Seinälle asennettava kaiutinjärjestelmä – pinta-asennettava subwoofer ja neljä (4) pinta-asennettavaa satelliittikaiutinta, valkoinen
Tilausnumero **EVID-S44W**

EVID 2.1

Pinta-asennettava satelliittikaiutinjärjestelmä, musta (myydään ja hinnoitellaan pareittain)
Tilausnumero **EVID-2.1**

EVID 2.1W

Pinta-asennettava satelliittikaiutinjärjestelmä, valkoinen (myydään ja hinnoitellaan pareittain)
Tilausnumero **EVID-2.1W**

EVID 40S

Pinta-asennettava subwoofer, musta kotelo
Tilausnumero **EVID-40S**

EVID 40SW

Pinta-asennettava subwoofer, valkoinen kotelo
Tilausnumero **EVID-40SW**

Edustaja:
www.electrovoice.com