

EVID S44



- 완벽한 구성을 자랑하는 배경/전경 음악 스피커 솔루션.
- 대형 8 인치 (200mm) 우퍼 트랜스듀서로 저주파 출력을 강화했습니다.
- 위성을 서브우퍼에 직접 연결할 수 있어 설치 시 배선이 매우 간편합니다.
- 표면 장착 위성 스피커 장착 브라킷의 가동 범위가 넓어 스피커를 간편하고 튼튼하게 벽면에 장착할 수 있습니다.
- 착탈이 가능한 Phoenix 형 신호 연결을 사용해 설치 시간을 단축했습니다.



EVID Compact Sound Speaker System 은 고음질을 필요로 하는 분야에 이상적인 소형 전대역용 라우드스피커입니다. 유연한 형태와 작은 크기 덕분에 눈에 잘 띄지 않아 레스토랑, 바, 옥외 테라스, 소매점 및 여러 영역의 배경/전경 음악 시스템으로 적합합니다. 이 시스템은 고성능 8 인치 서브우퍼 모듈과 2 인치 위성 스피커 4 대, 이를 지원하는 크로스오버 네트워크로 구성됩니다. 서브우퍼를 통해 간편하게 신호를 연결할 수 있고 4/8ohm 또는 70/100v 신호 연결을 지원합니다. 파워 핸들링이 강력하므로 다양한 환경과 공간에서 고음질의 배경 또는 전경 음악을 재생하는 데 사용할 수 있습니다.

기술 사양

	EVID 2.1	EVID 40S
주파수 응답(-10dB):	180 Hz - 20 kHz ¹	42 Hz - 300 Hz ¹
파워 핸들링:	30 W ²	200 W ²
감도:	84 dB ¹	88 dB ¹
임피던스:	16 ohms	Dual 8 ohm / mono 4 ohm
최대 SPL:	100 dB ¹	114 dB ¹
음성 지향각 (가로 x 세로):	150° x 150° ³	Omnidirectional
음악 프로그램 지향각(가로 x 세로):	100° x 100° ⁴	Omnidirectional
트랜스듀서:	50 mm (1.97 in)	200 mm (7.87 in)

	EVID 2.1	EVID 40S
브라킷 조절 범위(가로 x 세로):	160° x 60°	Fixed
커넥터:	Phoenix (2-pin)	Phoenix (2-pin)
인클로저:	ABS (fire rated)	Wood (MDF)
트랜스포머 탭:	NA	100 W, 50 W, 25 W, 12.5 W
크기(높이 x 가로 x 세로):	115 mm x 85 mm x 95 mm (4.53 in x 3.35 in x 3.75 in)	400 mm x 400 mm x 230 mm (15.75 in x 15.75 in x 9.06 in)
순무게:(각각)	0.5 kg (1.1 lb)	12.05 kg (26.55 lb)
배송 무게:	1 sub and 4 satellites: 18.26 kg (40.25 lb)	
포함 액세서리:	Wall bracket; hex wrench	Wall bracket; hex wrench

1. 절반 공간(벽면 장착).
2. 장기 프로그램 등급 및 연속성 노이즈 핑크 노이즈 등급보다 3dB 높음.
3. 평균 1kHz~4kHz.
4. 평균 1kHz~8kHz.

시스템 개요

설계 및 엔지니어링 사양:

8 인치(200mm) 저주파 트랜스듀서 1 개를 탑재한 별도의 서브우퍼 1 개와 2 인치(50mm) 고주파 트랜스듀서로 구성된 위성 스피커 4 개, 환기구가 있는 서브우퍼 인클로저 내부의 주파수 분할 네트워크로 이루어진 투웨이 라우드스피커 시스템입니다. 입출력 신호 연결은 모두 서브우퍼에서 이루어집니다. 서브우퍼와 위성 스피커의 신호 연결은 모두 Phoenix 형 커넥터를 사용합니다. 시스템은 4/8 옴의 저 임피던스의 증폭 전원에 연결하면 스테레오 또는 모노 모드로 동작시킬 수 있습니다. 시스템은 100V 또는 70V 증폭 신호 원으로 구동할 때 최대 100 와트로 작동합니다. 이 라우드스피커 시스템은 장기 프로그램 등급 200 와트의 파워 핸들링, 주파수 응답 범위 42Hz~20kHz(정격 감도로부터 -10dB), 스테레오 모드 공칭 임피던스 8ohm, 모노 모드 공칭 임피던스 4ohm 의 성능 기준을 충족합니다. 위성 스피커 내부의 고주파 트랜스듀서는 1~8kHz 주파수 범위에서 평균 수평 100°, 수직 100°의 균일 커버리지를 제공하고, 1~4kHz 주파수 범위에서 평균 수평 150°, 수직 150°의 균일 커버리지를 제공합니다. 서브우퍼 인클로저는 외장을 비닐로 감싼 MDF 로 제작됩니다. 위성 스피커는 내화 인증 ABS 로 제작합니다. 서브우퍼 인클로저는 높이 400mm, 너비 400mm, 깊이 230mm 입니다. 위성 스피커는 수평 160°, 수직 60° 범위 내에서 조절할 수 있습니다. 지지 브래킷은 부피가 작으며 인클로저에서 완전히 떼어 낼 수 있습니다. 표면 장착 라우드스피커 시스템은 Electro-Voice 에서 제작한 EVID S44 또는 EVID S44W 모델입니다.

주파수 응답:

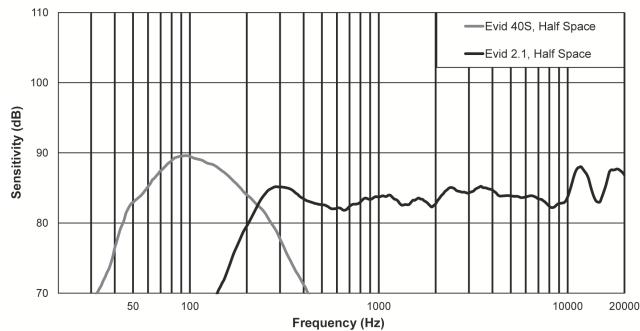

크기:

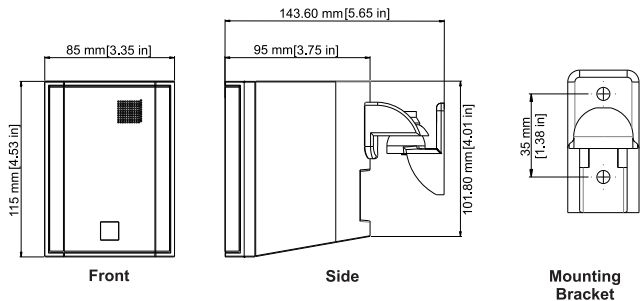

크기 EVID-2.1 과 장착 브래킷

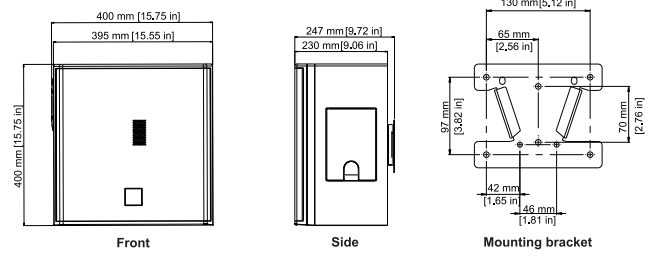

크기 EVID-40S 와 장착 브래킷

참고 사항!
 장착 브래킷 치수 도면의 비율은 실제와 일치하지 않습니다. 보기 편하도록 도면을 확대했습니다.

제공된 부품

수량	설명
2	표면 장착 위성 스피커
2	벽면 브래킷
2	스피커 브래킷
1	데이터 시트
2	M6 육각 넴비머리 나사
4	M5 넴비머리 나사
2	스크루 소켓
1	육각 렌치

* 표면 장착 위성 스피커(1 상자)

수량	설명
1	표면 장착 서브우퍼
1	벽면 브래킷, 상자 안에 조립 상태로 포함
1	설치 매뉴얼
4	M6 육각 넴비머리 나사
4	고무발
1	육각 렌치

* 표면 장착 서브우퍼

주문 정보

EVID S44

벽면 장착 스피커 시스템 패키지 - 표면 장착 서브우퍼 1 개와 표면 장착 위성 스피커 4 개(검정색)
 주문 번호 **EVID-S44**

EVID S44W

벽면 장착 스피커 시스템 패키지 - 표면 장착 서브우퍼 1 개와 표면 장착 위성 스피커 4 개(흰색)
 주문 번호 **EVID-S44W**

EVID 2.1

표면 장착 위성 스피커 시스템(검정색)
(한 쌍 단위 가격 책정 및 판매)
주문 번호 **EVID-2.1**

EVID 2.1W

표면 장착 위성 스피커 시스템(흰색)
(한 쌍 단위 가격 책정 및 판매)
주문 번호 **EVID-2.1W**

EVID 40S

표면 장착 서브우퍼(검정색 캐비닛)
주문 번호 **EVID-40S**

EVID 40SW

표면 장착 서브우퍼(흰색 캐비닛)
주문 번호 **EVID-40SW**
