

ELX200 Passive Loudspeakers

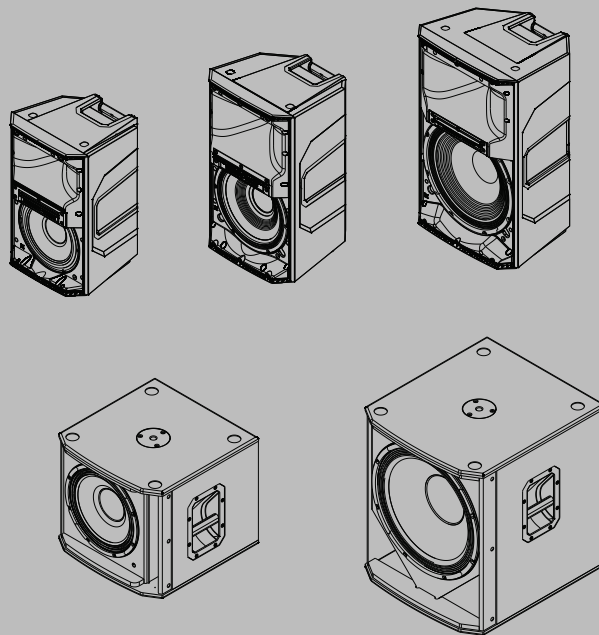

Table des matières

| | | |
|----------|--|-----------|
| 1 | Sécurité | 4 |
| 1.1 | Consignes de sécurité importantes | 4 |
| 1.2 | Accrochage | 4 |
| 1.3 | Consignes de sécurité | 4 |
| 1.4 | Précautions | 5 |
| 2 | Description | 6 |
| 2.1 | Informations succinctes | 6 |
| 2.2 | Fonctions du système | 7 |
| 3 | Fonctionnement sur pied ou en retour de scène | 9 |
| 3.1 | Montage sur pied ou tube | 9 |
| 3.2 | Retour de scène | 11 |
| 4 | Accrochage | 12 |
| 5 | Configurations recommandées | 15 |
| 5.1 | Système stéréo de base utilisant des systèmes larges bandes | 15 |
| 5.2 | Utilisation de systèmes large bande en tant que retours de scène | 16 |
| 5.3 | Utilisation des systèmes large bande avec des caissons sub-grave | 17 |
| 6 | Dépannage | 19 |
| 7 | Caractéristiques techniques | 20 |
| 7.1 | Dimensions | 21 |
| 7.2 | Réponse en fréquence | 22 |

1 Sécurité

1.1 Consignes de sécurité importantes

1. Lisez attentivement les instructions ci-après.
2. Conservez ces instructions pour référence ultérieure.
3. Conformez-vous aux différents avertissements fournis.
4. Suivez l'ensemble de ces instructions.
5. Pour nettoyer l'appareil, utilisez uniquement un chiffon sec.
6. Évitez d'installer l'appareil à proximité de sources de chaleur telles qu'un radiateur, une bouche d'air chaud, un four ou tout autre dispositif générant de la chaleur (amplificateurs, etc.).
7. Utilisez uniquement les accessoires et les dispositifs de fixation recommandés par le fabricant.
8. Utilisez uniquement le chariot, le pied, le trépied, le support ou la table recommandé par le fabricant ou fourni avec l'appareil. Si vous placez l'appareil sur un chariot, veillez à le déplacer avec précaution pour éviter qu'un des deux éléments ne bascule et ne vous blesse.

1.2 Accrochage

Avertissement!

La suspension de tout objet présente certains risques et ne doit être réalisée que par des personnes maîtrisant parfaitement les techniques et réglementations liées au montage d'objets en suspension. Electro-Voice recommande vivement de prendre en considération toutes les lois et réglementations nationales, fédérales, étatiques et régionales en vigueur lors du montage de toutes les enceintes en suspension. L'installateur est tenu de s'assurer que l'installation des enceintes est sûre et conforme à toutes ces réglementations. Lorsque les enceintes sont suspendues, Electro-Voice recommande vivement de prévoir une inspection du système tous les ans ou lorsque les lois et réglementations en vigueur l'imposent. En cas de détection d'un défaut ou d'une détérioration, des mesures correctives doivent être immédiatement prises. L'utilisateur est tenu de s'assurer que le mur, plafond ou structure prévu est capable de supporter le poids de tous les objets suspendus. Electro-Voice ne pourra pas être tenu responsable pour l'utilisation de matériel non approuvé pour la suspension des enceintes.



Avertissement!

Ne suspendez pas ce produit d'une autre façon que celle décrite dans le présent guide ou dans les guides d'installation Electro-Voice. N'utilisez PAS les poignées pour suspendre l'enceinte. Les poignées sur les enceintes Electro-Voice sont uniquement prévues pour le transport ponctuel par des personnes. Les objets tels que la fibre de verre, le câblage métallique, les câbles ou tout autre type de matériaux ne peuvent pas être utilisés pour suspendre l'enceinte au niveau des poignées.



1.3 Consignes de sécurité

| | |
|--|--|
| | N'utilisez pas les enceintes Electro-Voice dans un environnement où les températures sont inférieures à 0 °C ou supérieures à 40 °C. |
| | N'exposez jamais les enceintes Electro-Voice à la pluie, à une source d'eau ou dans une zone à forte humidité. |



Les enceintes Electro-Voice sont capables de générer des niveaux de pression acoustique suffisants pour causer des dommages auditifs permanents à toute personne se trouvant à l'intérieur de la distance de couverture normale. Il est recommandé d'éviter toute exposition prolongée à des niveaux de pression acoustique supérieurs à 90 dB.

1.4



Précautions

Vieux appareils électriques et électroniques

Les appareils électriques ou électroniques qui ne sont plus utilisables doivent être collectés séparément et envoyés dans un centre de recyclage respectueux de l'environnement (conformément à la Directive européenne sur les déchets d'équipements électriques et électroniques).

Pour vous débarrasser d'anciens appareils électriques ou électroniques, vous devez utiliser les systèmes de reprise et de collecte mis en place dans le pays concerné.

Copyright et clause de non-responsabilité

Tous droits réservés. Aucune partie de ce document ne peut être reproduite ni transmise, sous quelque forme et par quelque moyen que ce soit (électronique, mécanique, photocopie, enregistrement ou autre), sans l'autorisation écrite préalable de l'éditeur. Pour savoir comment obtenir l'autorisation de reproduire tout ou partie de ce document, veuillez contacter DYNACORD.

Le contenu et les images sont susceptibles d'être modifiés sans notification préalable.

2 Description

Merci d'avoir choisi un système d'enceinte passive Electro-Voice. Veuillez prendre le temps de consulter le manuel d'utilisation pour comprendre toutes les fonctionnalités intégrées à votre système EV et utiliser complètement ses capacités.

UN SON SOLIDE COMME UN ROC : Enceintes portables Electro-Voice ELX200

La série ELX200 est le membre le plus récent de la famille d'enceintes portables Electro-Voice la plus vendue. Située à mi-chemin de la série ZLX et de la série EKX, la série ELX200 se décline dans dix modèles (cinq amplifiés et cinq passifs), dont les modèles deux voies 10 pouces, 12 pouces et 15 pouces et les caissons sub-graves 12 pouces et 18 pouces.

La série ELX est conçue pour offrir une qualité de son, ainsi qu'une portabilité et une longévité inégalées à ce niveau de prix. Tous ces nouveaux composants personnalisés, testés à des niveaux bien supérieurs aux normes industrielles, font du modèle ELX200 un atout robuste capable de supporter les pires applications et les applications au-delà des capacités des produits concurrents dans sa catégorie.

La série ELX200, sous tous ses aspects, est conçue pour offrir un résultat idéal. Tous ses composants, acoustiques, électriques et mécaniques, fonctionnent ensemble de manière transparente. Les modèles large bande offrent un aspect très compact et disposent d'une caisse en composite haut de gamme qui offre un poids contenu, de la maniabilité et une intégrité structurelle. Les caissons de basse génèrent une puissante de sortie en basse fréquence dans un format étonnamment compact, avec des caisses en bois de 15 mm d'épaisseur et un revêtement de finition premium. Les fonctions exclusives qui ont permis aux autres membres de la famille d'enceintes portables EV d'offrir des performances hors pair sont également présentes : concept de guide d'onde SST (Signal Synchronized Transducers).

La qualité de fabrication des EV, ainsi que les procédures de test permettent d'obtenir des transducteurs de haut rendement et des performances *significatives*, ce qui donne des composants qui génèrent une réponse précise et linéaire aux niveaux de sortie les plus élevés du système. Traduction : un son clair et net jusqu'aux limites du système et l'une des caisses composites large bande les plus résistantes jamais conçues par EV. La série ELX200 est devenue la nouvelle référence en termes de résistance (à la fois acoustique et physique), d'efficacité maximale et de robustesse maximum.

2.1 Informations succinctes

Le tableau suivant répertorie les produits d'une gamme, avec la référence commerciale (CTN, Commercial Type Number) et la DESCRIPTION du nom de produit d'identification.

| Référence CTN | Description |
|---------------|---------------------------------------|
| ELX200-10 | Enceinte passive 2 voies 10" |
| ELX200-12 | Enceinte passive 2 voies 12" |
| ELX200-15 | Enceinte passive 2 voies 15" |
| ELX200-12S | Caisson sub-grave passif 12" |
| ELX200-18S | Caisson sub-grave passif 18" |
| ELX200-10-W | Enceinte passive 2 voies 10", blanche |

| Référence CTN | Description |
|---------------|---------------------------------------|
| ELX200-12-W | Enceinte passive 2 voies 12", blanche |
| ELX200-15-W | Enceinte passive 2 voies 15", blanche |
| ELX200-12S-W | Caisson sub-grave passif 12", blanc |
| ELX200-18S-W | Caisson sub-grave passif 18", blanc |

2.2

Fonctions du système

ELX200-10 — Enceinte passive deux voies avec haut-parleurs de 10"

- Système SPL 1200 W (crête), 127 dB dont la fiabilité est vérifiée avec plus de 500 heures de tests d'endurance dans 4 types de pratiques courantes.
- Moteur à compression titanium DH-1L (sortie 1 pouces) 1,4 pouces pour réponse en haute fréquence transparente et étendue.
- Haut-parleur de graves EVS-10M haute puissance de sortie conçu pour répondre à des spécifications exactes en termes de longévité supérieure et de reproduction basse fréquence exceptionnelle.
- Le guide d'onde SST (Signal Synchronized Transducers) breveté par EV fournit une couverture précise et homogène, une distorsion minimale et une charge acoustique optimisée.
- Matériel de niveau professionnel : trois embases filetées M10 pour anneaux de levage adaptés, montages sur tube intégrés et conception à deux poignées type ZLX pour un transport aisé.

ELX200-12 — Enceinte passive deux voies avec haut-parleur 12"

- Système SPL 1200 W (crête), 127 dB dont la fiabilité est vérifiée avec plus de 500 heures de tests d'endurance dans 4 types de pratiques courantes.
- Moteur à compression titanium DH-1L (sortie 1 pouces) 1,4 pouces pour réponse en haute fréquence transparente et étendue.
- Haut-parleur de graves EVS-12M haute puissance de sortie conçu pour répondre à des spécifications exactes en termes de longévité supérieure et de reproduction basse fréquence exceptionnelle.
- Le guide d'onde SST (Signal Synchronized Transducers) breveté par EV fournit une couverture précise et homogène, une distorsion minimale et une charge acoustique optimisée.
- Matériel de niveau professionnel : trois embases filetées M10 pour anneaux de levage adaptés, montages sur tube intégrés et conception à trois poignées type ZLX pour un transport aisé.

ELX200-15 — Enceinte passive deux voies avec haut-parleur 15"

- Système SPL 1200 W (crête), 130 dB dont la fiabilité est vérifiée avec plus de 500 heures de tests d'endurance dans 4 types de pratiques courantes.
- Moteur à compression titanium DH-1L (sortie 1 pouces) 1,4 pouces pour réponse en haute fréquence transparente et étendue.
- Haut-parleur de graves EVS-15M haute puissance de sortie conçu pour répondre à des spécifications exactes en termes de longévité supérieure et de reproduction basse fréquence exceptionnelle.
- Le guide d'onde SST (Signal Synchronized Transducers) breveté par EV fournit une couverture précise et homogène, une distorsion minimale et une charge acoustique optimisée.
- Matériel de niveau professionnel : trois embases filetées M10 pour anneaux de levage adaptés, montages sur tube intégrés et conception à trois poignées type ZLX pour un transport aisé.

ELX200-12S — Caisson sub-grave avec haut-parleur 12"

- Système SPL 1600 W (crête), 129 dB utilisant un transducteur à haut rendement conçu et développé par EV pour des paramètres acoustiques optimaux.
- Haut-parleur de graves EVS-12L haute puissance de sortie conçu pour répondre à des spécifications exactes en termes de longévité supérieure et de reproduction basse fréquence exceptionnelle.
- Fiabilité du système vérifiée avec plus de 500 heures de tests d'endurance.
- Idéal pour les installations portables et installées. Ébénisterie légère et compacte en bois de 15 mm d'épaisseur avec renforts intérieur avec un revêtement de finition polyurée longue durée.
- Matériel de niveau professionnel : embase fileté M20 pour tube et conception à deux poignées pour un transport aisé.

ELX200-18S — Caisson sub-grave avec haut-parleur 18"

- Système SPL 1600 W (crête), 133 dB utilisant un transducteur à haut rendement conçu et développé par EV pour des paramètres acoustiques optimaux.
- Haut-parleur de graves EVS-18L haute puissance de sortie conçu pour répondre à des spécifications exactes en termes de longévité supérieure et de reproduction basse fréquence exceptionnelle.
- Fiabilité du système vérifiée avec plus de 500 heures de tests d'endurance.
- Idéal pour les installations portables et installées. Ébénisterie légère et compacte en bois de 15 mm d'épaisseur avec renforts intérieur avec un revêtement de finition polyurée longue durée.
- Matériel de niveau professionnel : embase fileté M20 pour tube et conception à deux poignées pour un transport aisé.

3 Fonctionnement sur pied ou en retour de scène

3.1 Montage sur pied ou tube

Les enceintes ELX200-10, ELX200-12, et ELX200-15 peuvent être montées sur des pieds d'enceintes ou bien fixées avec des barres de couplage sur les caissons sub-graves.

Montage d'une enceinte sur un pied

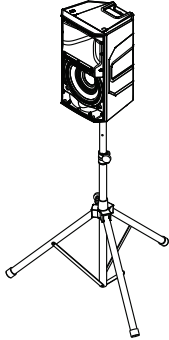

Figure 3.1: Modèles large band sur pied



Attention!

Le pied n'est pas évalué pour la sécurité de cet enceinte. Vérifiez les spécifications de ce pied pour vous assurer qu'il est capable de supporter le poids du haut-parleur.



Attention!

Il est recommandé de faire appel à deux personnes pour soulever et installer les enceintes les plus lourdes. Faire appel à une seule personne pour soulever et installer les enceintes les plus lourdes peut entraîner des blessures.

Pour monter une enceinte sur un pied, suivez la procédure suivante :

1. Placez le pied sur une surface stable et plane.
 - Écartez complètement les branches du pied.
 - Ne compromettez pas l'intégrité de la structure du pied en essayant de l'agrandir.
 - N'essayez pas de suspendre plus d'une enceinte sur un support conçu pour une seule enceinte.
2. Soulevez l'enceinte en utilisant vos deux mains.
3. Placez la coupelle située sous l'enceinte sur le tube.
4. Serrez la vis de fixation (A) afin de fixer l'enceinte sur le tube.

La vis de fixation est disponible uniquement sur les modèles d'enceinte large bande 12" et 15". L'enceinte large bande 10" ne comporte pas de vis de fixation.

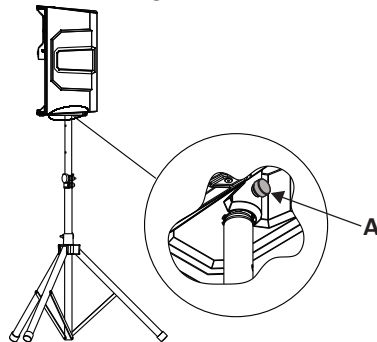

Montage d'une enceinte sur un tube



Attention!

Il est recommandé de faire appel à deux personnes pour soulever et installer les enceintes les plus lourdes. Faire appel à une seule personne pour soulever et installer les enceintes les plus lourdes peut entraîner des blessures.

Pour monter une enceinte sur un tube, suivez la procédure suivante :

1. Placez le caisson sub-grave sur une surface stable et plane.
2. Insérez le tube avec filetage M20 dans l'embase au-dessus du caisson sub-grave.
3. Tournez le tube avec filetage M20 dans le sens horaire pour fixer le tube au caisson sub-grave.

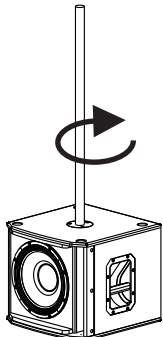

4. Soulevez l'enceinte en utilisant vos deux mains.
5. Placez la coupelle située sous l'enceinte sur le tube.
6. Serrez la vis de fixation afin de fixer l'enceinte sur le tube.

La vis de fixation est disponible uniquement sur les modèles d'enceintes large bande 12" et 15".
L'enceinte large bande 10" ne comporte pas de vis de fixation.

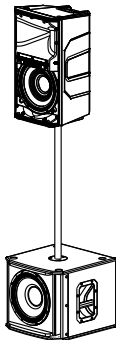

3.2 Retour de scène

Les enceintes ELX200-10, ELX200-12 et ELX200-15 peuvent être utilisés en tant que retours de scène lorsqu'ils sont placés avec une angulation adaptée.

Pour configurer une enceinte en retour de scène, suivez la procédure suivante :

1. Placez l'enceinte sur une surface stable et plane.
2. Placez les câbles de façon à éviter aux artistes, à l'équipe de production et au public de se blesser.



Remarque!

Fixez les câbles avec des fils métalliques ou du ruban adhésif lorsque c'est possible.

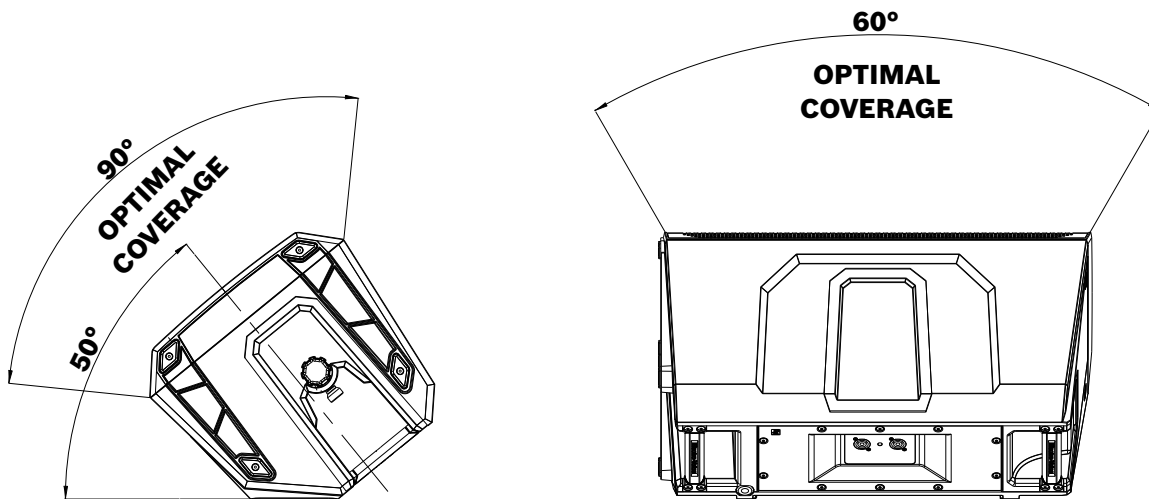

Figure 3.2: Couverture optimale en retour de scène (vue latérale gauche et vue avant droite)

4 Accrochage

Les boîtiers ELX200 disposent de trois points filetés M10, deux points sur le dessus et un point à la base. Des anneaux de levage adaptés à l'accrochage en hauteur peuvent être utilisés pour suspendre une enceinte, tels que l'accessoire EBK1-M10-3PACK.



Avertissement!

La suspension de tout objet présente certains risques et ne doit être réalisée que par des personnes maîtrisant parfaitement les techniques et réglementations liées au montage d'objets en suspension. Electro-Voice recommande vivement de prendre en considération toutes les lois et réglementations nationales, fédérales, étatiques et régionales en vigueur lors du montage de toutes les enceintes en suspension. L'installateur est tenu de s'assurer que l'installation des enceintes est sûre et conforme à toutes ces réglementations. Lorsque les enceintes sont suspendues, Electro-Voice recommande vivement de prévoir une inspection du système tous les ans ou lorsque les lois et réglementations en vigueur l'imposent. En cas de détection d'un défaut ou d'une détérioration, des mesures correctives doivent être immédiatement prises. L'utilisateur est tenu de s'assurer que le mur, plafond ou structure prévu est capable de supporter le poids de tous les objets suspendus. Electro-Voice ne pourra pas être tenue responsable pour l'utilisation de matériel non approuvé pour la suspension des enceintes.

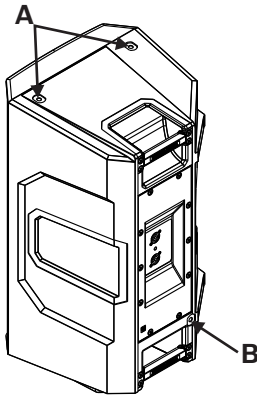

Figure 4.1: Points de suspension (A haut, B bas)

Avant de démarrer l'opération, contrôlez au niveau des points de suspension et du matériel associé l'absence de fissures, déformations, soudures cassées, corrosion, composants manquants ou endommagés qui pourraient réduire la robustesse des points de suspension. Remplacez tout composant ou accessoire endommagé. Ne dépassez jamais les limites ou la charge maximum recommandée pour les points de suspension. Pour ajouter une sécurité supplémentaire, il est recommandé d'installer un point de suspension supplémentaire au niveau des supports de la structure. Ce point de sécurité supplémentaire devrait avoir le moins de jeu possible (moins d'un pouce ou 2,54 cm). Avant chaque utilisation, contrôlez au niveau du boîtier des enceintes associé l'absence de fissures, déformations, composants manquants ou endommagés qui pourraient réduire la robustesse de l'ébénisterie. Remplacez chaque système d'enceintes endommagé ou accessoire manquant.

Installation des anneaux de levage

Pour installer les anneaux de levage, suivez la procédure suivante :

1. Retirez les trois points des points de suspension.

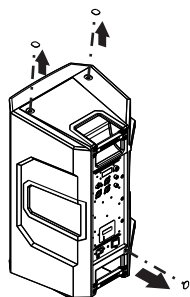

2. Installez les anneaux de levage M10 et les rondelles dans les points de suspension.

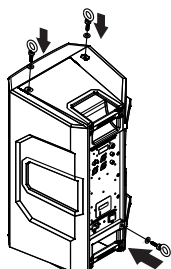

Avertissement!

Les anneaux de levage doivent être correctement placés et orientés dans le sens de la traction.
Utilisez toujours des rondelles sous les anneaux de levage afin de répartir la charge sur le boîtier.

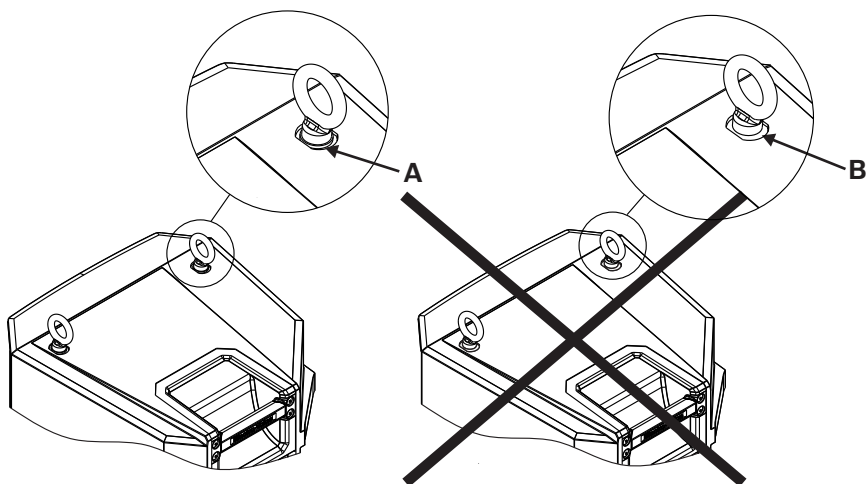

Figure 4.2: Anneau de levage avec rondelles (A) et sans rondelles (B)

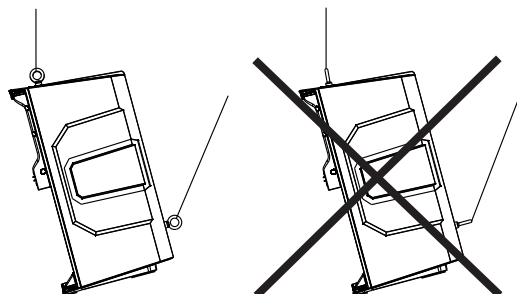

Figure 4.3: Anneaux de levage orientés dans le sens de la traction (gauche correct, droite incorrect)

**Avertissement!**

Ne dépassez jamais les limites ou la charge maximum recommandée pour les enceintes Electro-Voice.

Le non-respect de cet avertissement peut entraîner des blessures corporelles graves ou la mort.

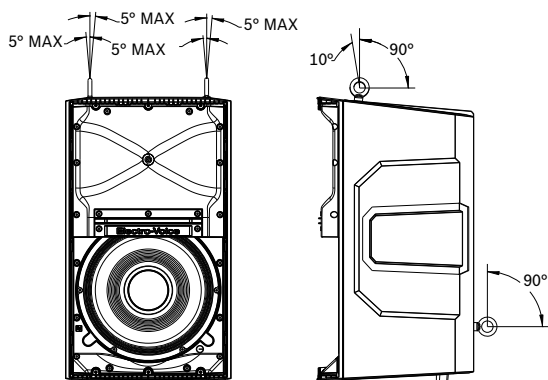

Figure 4.4: Charge de travail maximale - orientation verticale 22,7 kg par point de suspension

**Avertissement!**

N'accrochez jamais des enceintes de la série ELX200 en cluster verticale.

Le non-respect de cet avertissement peut entraîner des blessures corporelles graves ou la mort.

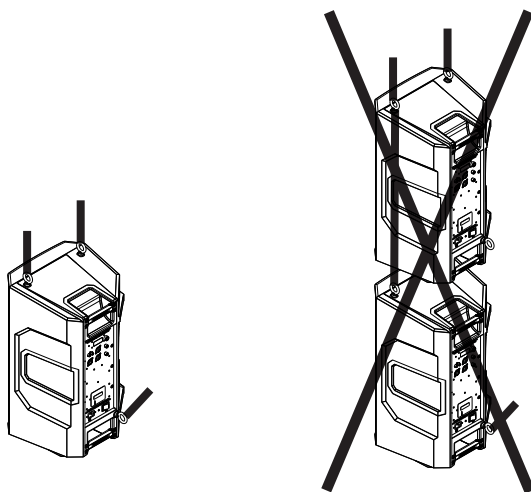
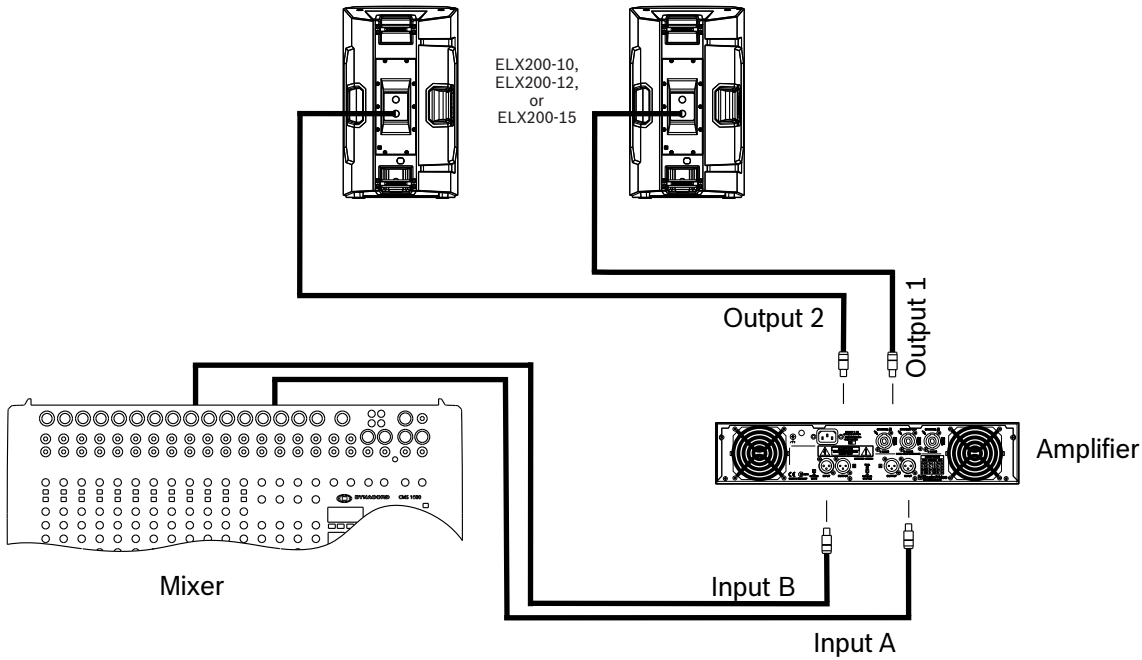

Figure 4.5: Suspension verticale de l'enceinte (Correct, gauche ; Incorrect, droite)

5 Configurations recommandées

5.1 Système stéréo de base utilisant des systèmes larges bandes

Système stéréo de base utilisant des enceintes ELX200-10, ELX200-12 ou ELX200-15 (versions ELX200-15 affichées).



| Configuration des connecteurs NL4 | |
|-----------------------------------|---------------|
| Connecteurs 1+ et 1- | Utilisées |
| Connecteurs 2+ et 2- | Non utilisées |



Attention!

Ne dépassez pas la capacité de charge maximale de l'amplificateur.

| Charge de l'amplificateur (par canal de sortie) | | |
|---|---------|---------|
| Nombre d'enceintes | Nominal | Minimum |
| 1 | 8 Ω | 7,2 Ω |
| 2 | 4 Ω | 3,6 Ω |
| 3 | 2,7 Ω | 2,4 Ω |
| 4 | 2 Ω | 1,8 Ω |

5.2 Utilisation de systèmes large bande en tant que retours de scène

Plusieurs enceintes ELX200-10, ELX200-12 ou ELX200-15 en retour de scène (versions ELX200-15 représentées).

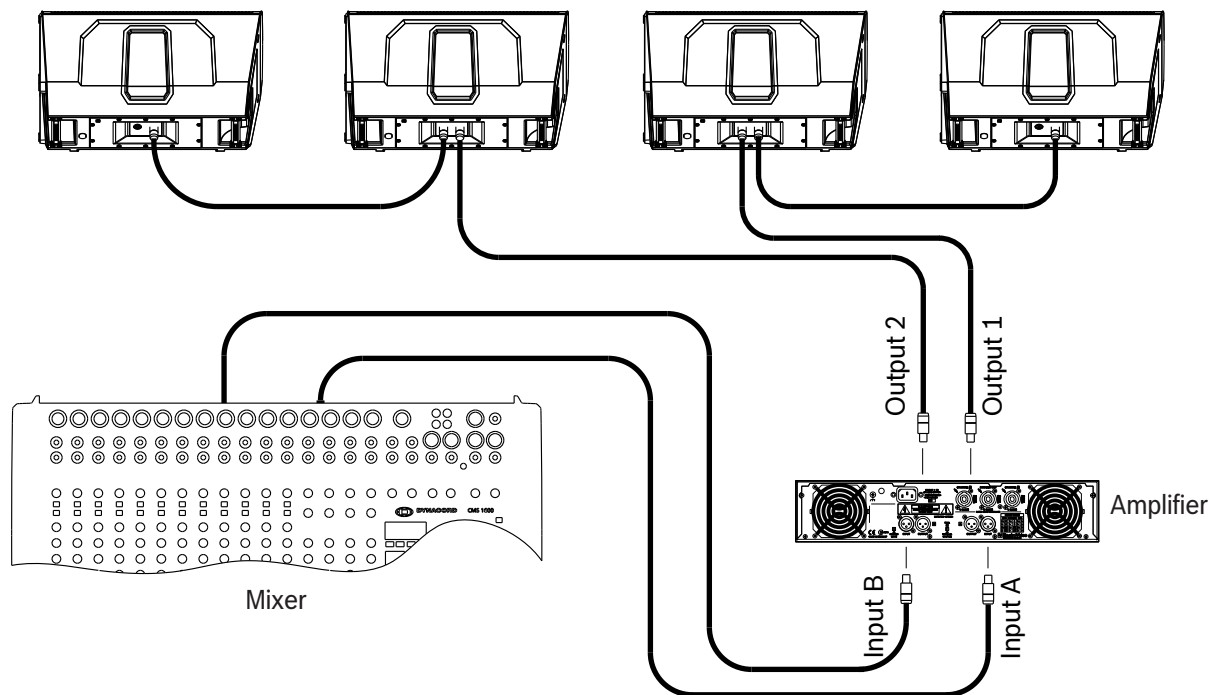

| Configuration des connecteurs NL4 | |
|-----------------------------------|---------------|
| Connecteurs 1+ et 1- | Utilisées |
| Connecteurs 2+ et 2- | Non utilisées |



Attention!

Ne dépassez pas la capacité de charge maximale de l'amplificateur.

| Charge de l'amplificateur (par canal de sortie) | | |
|---|---------|---------|
| Nombre d'enceintes | Nominal | Minimum |
| 1 | 8 Ω | 7,2 Ω |
| 2 | 4 Ω | 3,6 Ω |
| 3 | 2,7 Ω | 2,4 Ω |
| 4 | 2 Ω | 1,8 Ω |

5.3 Utilisation des systèmes large bande avec des caissons sub-grave

Cette configuration permet à un utilisateur d'augmenter les performances à basse fréquence sans utiliser de canaux d'amplificateur supplémentaires (versions ELX200-15 et ELX200-18S représentées).

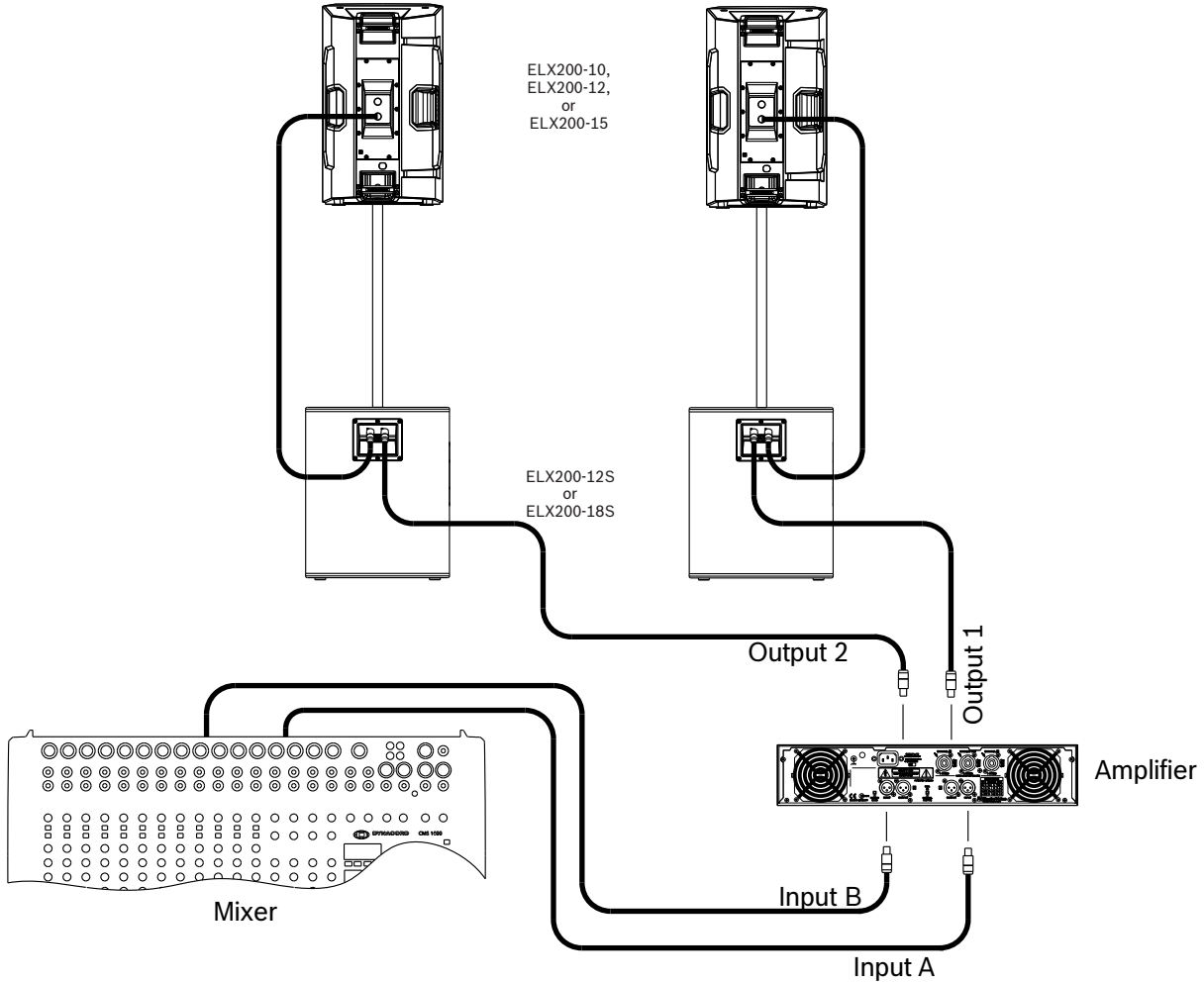

| Configuration des connecteurs NL4 | |
|-----------------------------------|---------------|
| Connecteurs 1+ et 1- | Utilisées |
| Connecteurs 2+ et 2- | Non utilisées |



Attention!

Ne dépassez pas la capacité de charge maximale de l'amplificateur.

| Charge de l'amplificateur (par canal de sortie) | | |
|---|---------|---------|
| Nombre de combinaisons caissons sub-grave / enceintes large bande | Nominal | Minimum |
| 1 | 4 Ω | 3,8 Ω |

| Charge de l'amplificateur (par canal de sortie) | | |
|---|------------|--------------|
| 2 | 2 Ω | 1,9 Ω |

6 Dépannage

| Problème | Cause(s) possible(s) | Action |
|---|--|---|
| 1. Aucun son ne sort | Amplificateur | Connectez une enceinte qui fonctionne pour tester les sorties de l'amplificateur. Si aucun son ne sort, vérifiez que tous les composants électroniques fonctionnent, que le routage du signal est correct, que la source est active ; que le volume est monté, etc. Corrigez / Réparez / Remplacez les éléments nécessaires. S'il y'a du son, le problème vient du câblage. |
| | Câblage | Vérifiez que vous avez branché les bons câbles à l'amplificateur. Activez une source sonore à un faible niveau en passant par l'amplificateur. Connectez le haut-parleur de test en parallèle avec la ligne défectueuse. S'il n'y a aucun son ou que le niveau sonore est très faible, la ligne a un court-circuit (qui peut être causé par une éraflure profonde, un pincement ou une connexion défectueuse). En utilisant le haut-parleur de test, cherchez la ligne et testez chaque connexion / jonction jusqu'à trouver le problème, puis corrigez-le. Respectez la polarité correcte. |
| 2. Faible réponse en basse fréquence | Polarité incorrecte des enceintes | Lorsque deux enceintes sont connectées avec une polarité incorrecte, les basses fréquences s'annulent entre elles. Respectez attentivement les marques ou indications sur les câbles de vos enceintes. Vérifiez que le bornier (+) de l'amplificateur est connecté à la broche 1+ du connecteur NL4 et que le bornier (-) de l'amplificateur est connecté à la broche 1- du connecteur NL4. |
| 3. Sortie intermittente, le son craque ou présente une distorsion | Connexion défectueuse | Vérifiez toutes les connexions de l'amplificateur et des enceintes pour vous assurer qu'elles sont toutes propres et bien fixées. Si le problème persiste, vérifiez le câblage. Voir problème 1. |
| 4. Bruit constant, grésillement, sifflement ou bourdonnement | Source ou autre appareil électronique défectueux | Si un bruit est présent mais qu'aucun morceau n'est joué, évaluez chaque composant pour isoler le problème. Le plus probable est qu'il y ait une coupure dans le chemin du signal. |
| | Mise à la terre du système défectueuse | Vérifiez et corrigez la mise à la terre de façon appropriée. |

Si ces suggestions ne vous permettent pas de résoudre votre problème, contactez le revendeur Electro-Voice ou le distributeur Electro-Voice.

7 Caractéristiques techniques

ELX200-10, ELX200-12 et ELX200-15

| | ELX200-10 | ELX200-12 | ELX200-15 |
|--|---|-----------------|-----------------|
| Réponse en fréquence (-3 dB) ¹ : | 65 Hz - 20 kHz | 77 Hz - 17 kHz | 77 Hz - 16 kHz |
| Plage de fréquences (-10 dB) ¹ : | 49 Hz - 22 kHz | 51 Hz - 20 kHz | 52 Hz - 19 kHz |
| Sensibilité dans l'axe, NPA ¹ : | 90 dB | 93 dB | 95 dB |
| Niveau SPL maximum ^{1,2} : | 127 dB | 128 dB | 130 dB |
| Fréquence recommandée du filtre passe-haut : | 55 Hz | 50 Hz | 42 Hz |
| Dispersion (H x V) : | 90° x 60° | | |
| Tenue en puissance : | 300 W puissance continue, 1200 W puissance crête | | |
| Transducteur basse fréquence : | EVS-10M 254 mm | EVS-12M 300 mm | EVS-15M 381 mm |
| Transducteur haute fréquence : | DH-1L Moteur de compression 1 pouce avec diaphragme en titane | | |
| Fréquence de recouvrement : | 2 kHz | 1,7 kHz | 1,6 kHz |
| Impédance nominale : | 8 Ω | | |
| Impédance minimale : | 7,2 Ω | 7,5 Ω | 7,0 Ω |
| Connecteurs : | Dual NL4 | | |
| Enceinte : | Polypropylène | | |
| Grille : | Acier 18 AWG avec revêtement poudré | | |
| Accrochage : | (3) embases filetées M10 | | |
| Couleur : | Noir ou blanc | | |
| Dimensions (H x l x P) mm : | 531 x 330 x 319 | 629 x 363 x 344 | 710 x 423 x 384 |
| Poids net : | 13,4 kg | 15,2 kg | 18,7 kg |
| Poids avec emballage : | 15,3 kg | 17,1 kg | 21,4 kg |

¹Mesure intégrale.

²Le niveau SPL maximum est mesuré à 1 mètre en utilisant du bruit rose en large bande à la puissance crête maximale.

ELX200-12S et ELX200-18S

| | ELX200-12S | ELX200-18S |
|---|----------------|----------------|
| Réponse en fréquence (-3 dB) ¹ : | 42 Hz - 220 Hz | 45 Hz - 200 Hz |
| Plage de fréquences (-10 dB) ¹ : | 33 Hz - 300 Hz | 28 Hz - 300 Hz |

| | ELX200-12S | ELX200-18S |
|--|--|-----------------|
| Sensibilité dans l'axe, NPA ¹ : | 93 dB | 94 dB |
| Niveau SPL maximum ^{1,2} : | 129 dB | 133 Hz |
| Fréquence recommandée du filtre passe-haut : | 42 Hz | 35 Hz |
| Tenue en puissance : | 400 W puissance continue, 1600 W puissance crête | |
| Transducteur basse fréquence : | EVS-12L 300 mm | EVS-18L 457 mm |
| Impédance nominale : | 8 Ω | |
| Impédance minimale : | 6,9 Ω | 7,2 Ω |
| Connecteurs : | Dual NL4 | |
| Enceinte : | Contreplaqué de 15 mm avec un revêtement de finition polyurée longue durée | |
| Grille : | Acier 18 AWG avec revêtement poudré | |
| Couleur : | Noir ou blanc | |
| Dimensions (H x l x P) : mm | 397 x 445 x 457 | 600 x 507 x 574 |
| Poids net : | 17,2 kg | 26,6 kg |
| Poids avec emballage : | 20,2 kg | 30,5 kg |

¹Mesure 'half-space'.

²Le niveau SPL maximum est mesuré à 1 mètre en utilisant du bruit rose en large bande à la puissance crête maximale.

7.1 Dimensions

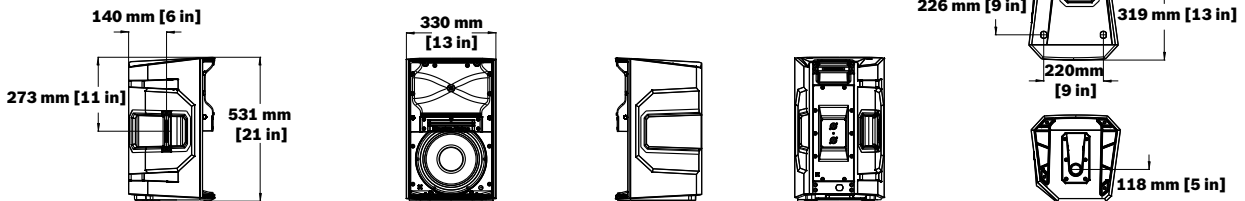

Figure 7.1: Dimensions du ELX200-10

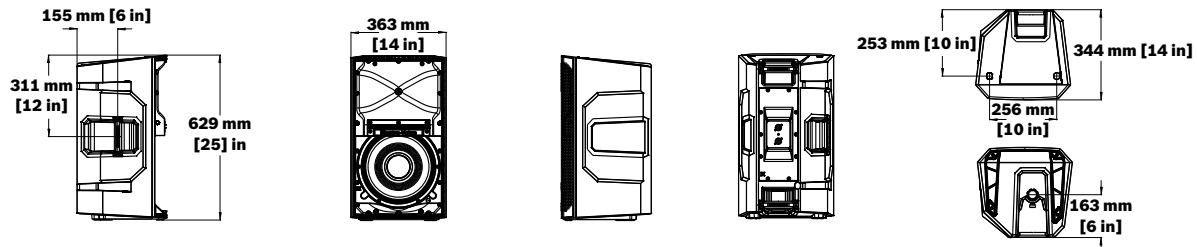

Figure 7.2: Dimensions du ELX200-12

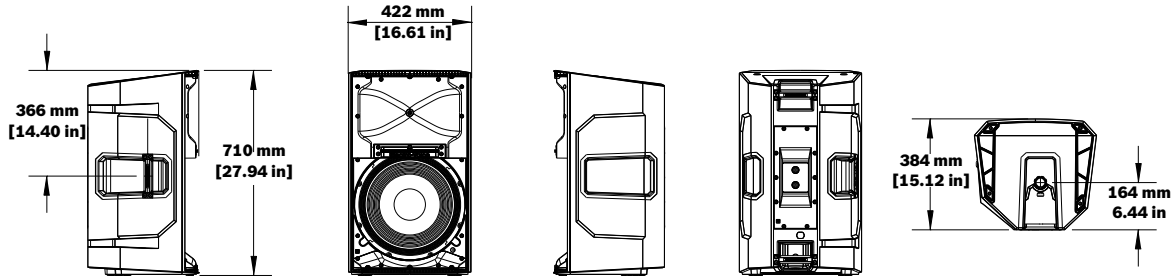

Figure 7.3: Dimensions du ELX200-15

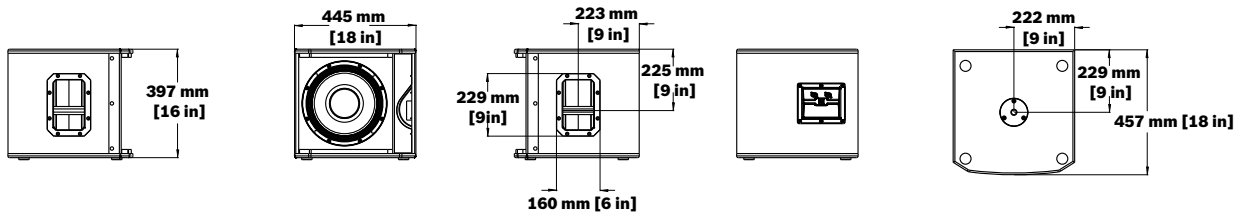

Figure 7.4: Dimensions du ELX200-12S

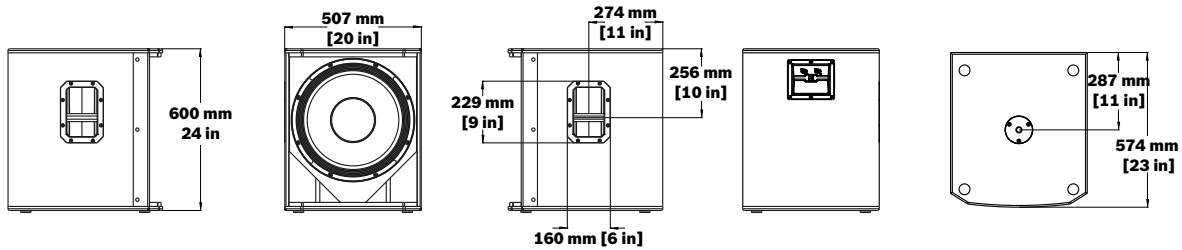

Figure 7.5: Dimensions du ELX200-18S

7.2

Réponse en fréquence

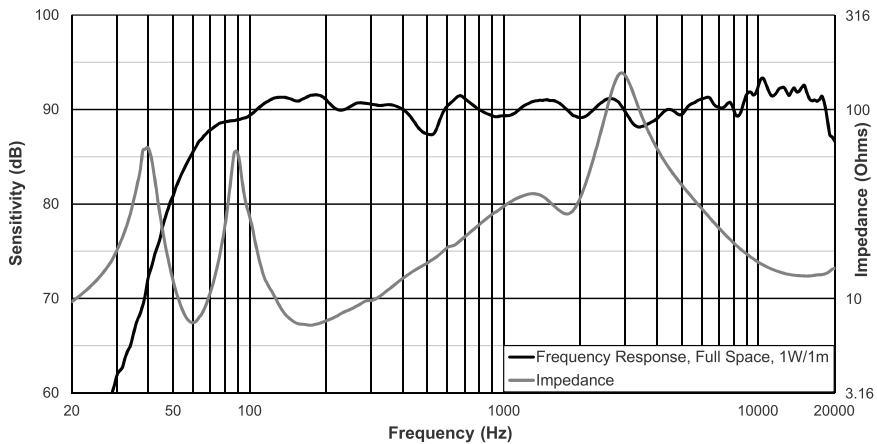

Figure 7.6: Réponse en fréquence et impédance du ELX200-10

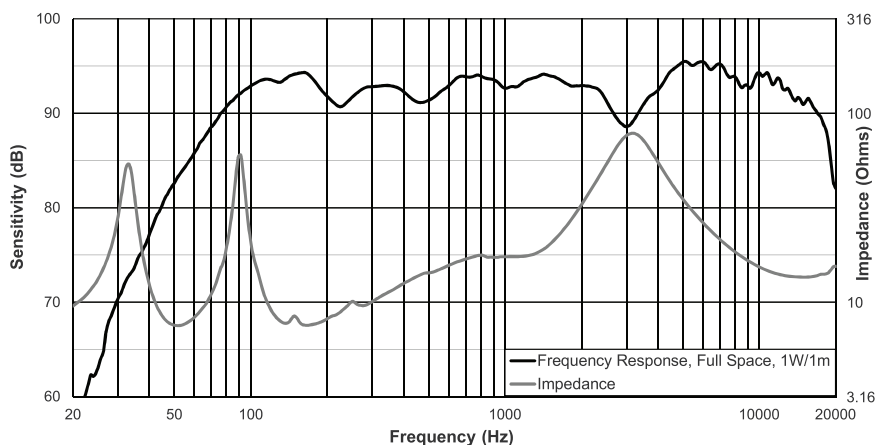

Figure 7.7: Réponse en fréquence et impédance du ELX200-12

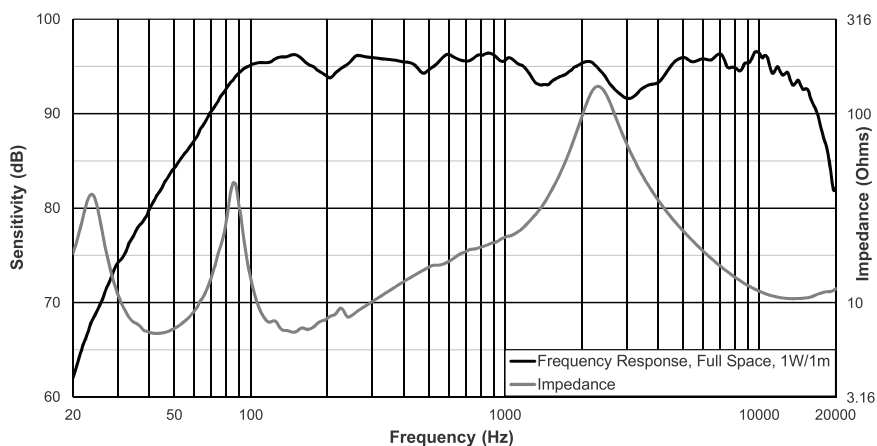

Figure 7.8: Réponse en fréquence et impédance du ELX200-15

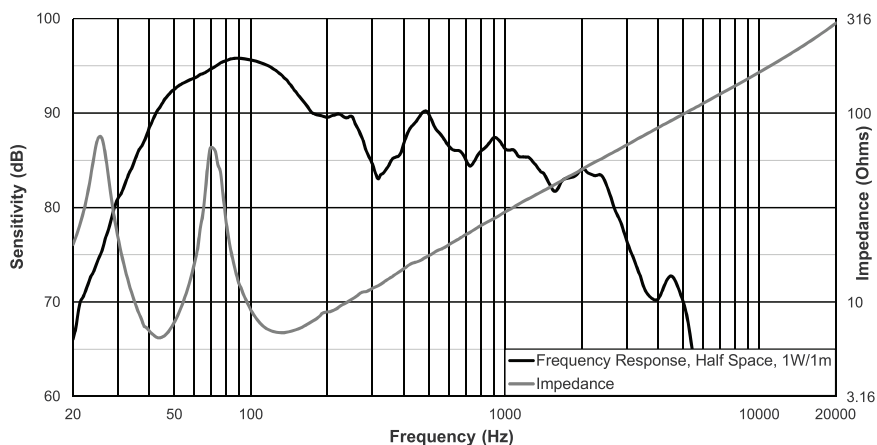

Figure 7.9: Réponse en fréquence et impédance du ELX200-12S

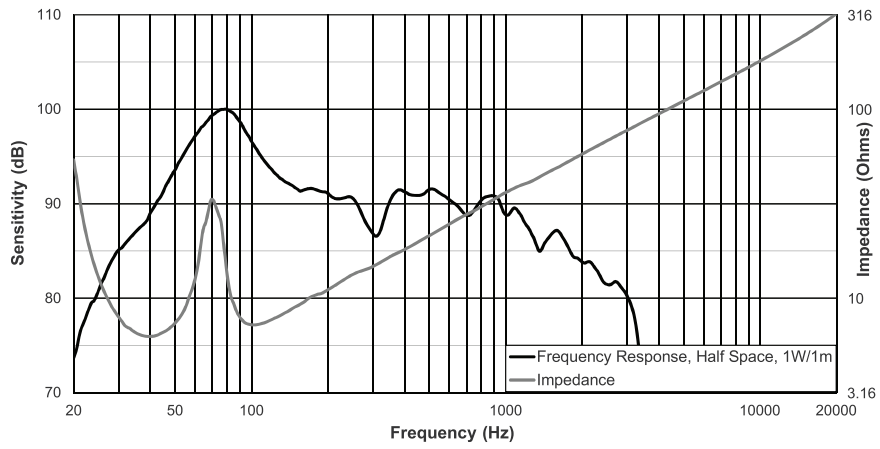
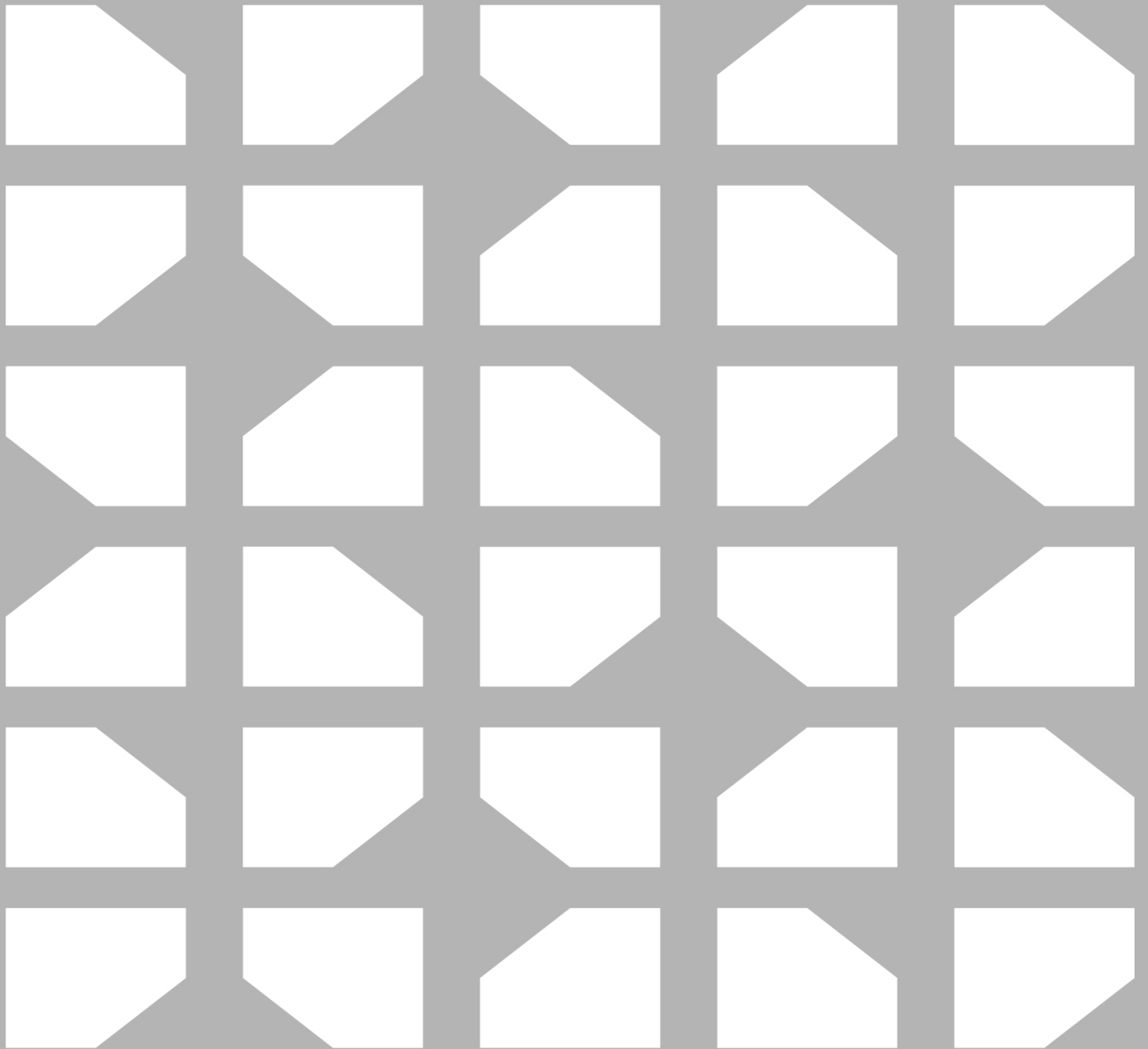

Figure 7.10: Réponse en fréquence et impédance du ELX200-18S



Electro-Voice Dynacord LLC

130 Perinton Parkway

Fairport, NY 14450

USA

www.electrovoice.com

© Electro Voice Dynacord 2026

EU importer:

EVI Audio GmbH

Sachsenring 60

94315 Straubing

Germany

© EVI Audio GmbH, 2026