

ZLX Powered Loudspeaker Series

ZLX-12BT-US, ZLX-15BT-US, ZLX-12BT-EU, ZLX-15BT-EU

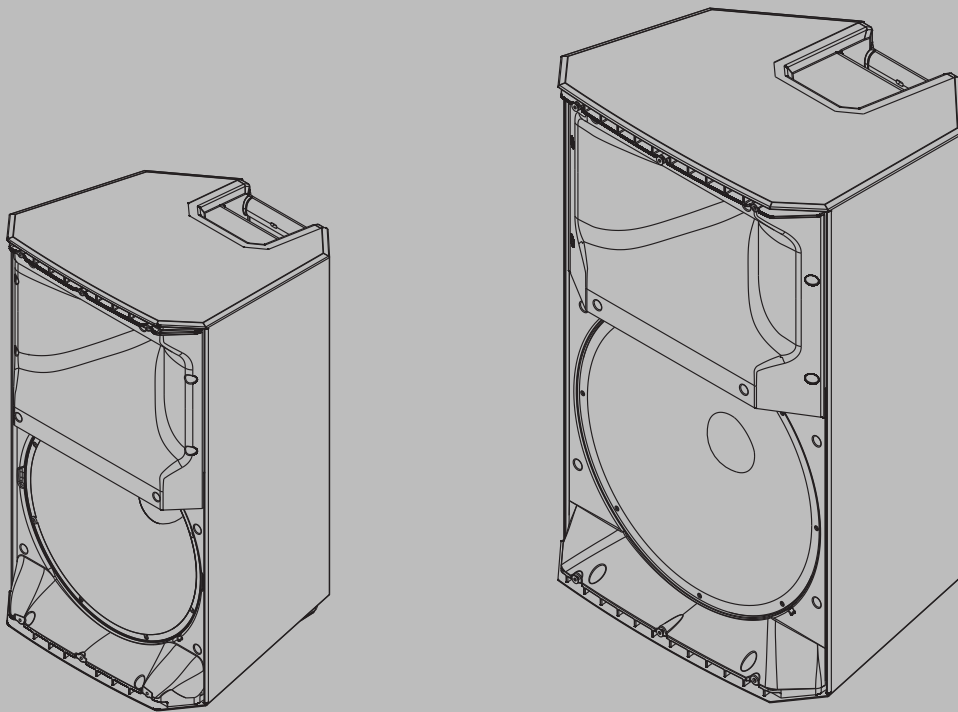





Contenido

1	Seguridad	4
1.1	Instrucciones de seguridad importantes	4
1.2	Suspensión	5
1.3	Información de la FCC	6
1.4	Precauciones	7
1.5	Certificaciones	7
1.6	Advertencias	7
2	Descripción	9
2.1	Características del sistema	9
2.2	Instalación rápida	9
2.3	Instalación rápida, transmisión inalámbrica	10
3	Funcionamiento sobre trípode, poste y como monitor de escenario	12
3.1	Montaje en trípodes o postes	12
3.2	Monitor de piso	13
4	DSP del amplificador	15
4.1	Controles DSP del amplificador	15
4.2	Estado del sistema	16
4.3	Controles DSP	18
4.3.1	Menú de control de DSP	18
5	Configuración recomendada	24
5.1	Conexión en cadena de sistemas de rango completo	24
5.2	Configuración MONO del reproductor MP3	25
5.3	Uso de sistemas de rango completo como monitores	26
5.4	Apilar sistemas de rango completo con subwoofers	27
5.5	Configuración inalámbrica audio STEREO	28
6	Solución de problemas	29
7	Datos técnicos	32
7.1	Dimensiones	33
7.2	Respuesta de frecuencia	34

1 Seguridad

1.1 Instrucciones de seguridad importantes

 <p>ADVERTENCIA: PARA REDUCIR EL RIESGO DE INCENDIO O DE DESCARGA ELÉCTRICA, EVITE QUE ESTE DISPOSITIVO QUEDE EXPUESTO A LA LLUVIA O A LA HUMEDAD</p> <p>ADVERTENCIA: PELIGRO DE DESCARGA ELÉCTRICA, NO ABRIR.</p> <p>ADVERTENCIA: EL ENCHUFE DE ALIMENTACIÓN O TOMA DE CA SE UTILIZA COMO UN DISPOSITIVO DE DESCONEXIÓN. EL DISPOSITIVO DE DESCONEXIÓN PERMANECERÁ LISTO PARA FUNCIONAR.</p> <p>ADVERTENCIA: CONECTAR SOLO A LA TOMA ELÉCTRICA MEDIANTE UNA CONEXIÓN CON DERIVACIÓN A TIERRA.</p> <p>ADVERTENCIA: PARA REDUCIR EL RIESGO DE DESCARGA ELÉCTRICA, NO RETIRE LA TAPA (O PARTE POSTERIOR), YA QUE DENTRO NO HAY PIEZAS QUE REQUIERAN MANTENIMIENTO DEL USUARIO. EL PERSONAL DE SERVICIO CUALIFICADO DEBE ENCARGARSE DE REALIZAR LAS REPARACIONES.</p>	 <p>El símbolo de un rayo con una punta de flecha inscrito en un triángulo equilátero se utiliza para alertar al usuario de que existen "puntos de tensión peligrosos" sin aislamiento dentro de la carcasa de la unidad que pueden ser lo suficientemente altos como para representar un riesgo de descarga eléctrica para las personas.</p>
	 <p>El signo de exclamación dentro de un triángulo equilátero aparece para alertar al usuario de que existen instrucciones de funcionamiento y mantenimiento (reparación) importantes que acompañan a la unidad.</p>
	 <p>El asterisco inscrito en un triángulo equilátero sirve para informar al usuario de que existen instrucciones necesarias de instalación o de desinstalación del equipo o del hardware en relación con el sistema.</p>

1. Lea estas instrucciones.
2. Guarde estas instrucciones.
3. Preste atención a todas las advertencias.
4. Siga todas las instrucciones.
5. No utilice este aparato cerca del agua.
6. Límpielo solo con un paño seco.
7. No obstruya las aberturas de ventilación. Este equipo se debe instalar de acuerdo con las instrucciones del fabricante.
8. No se debe instalar cerca de fuentes de calor como radiadores, salidas de calor, estufas u otros aparatos (incluidos amplificadores) que produzcan calor.
9. No contravenga el objetivo de seguridad del enchufe polarizado o provisto de toma de tierra. Un enchufe polarizado dispone de dos terminales, uno más ancho que el otro. Un enchufe con toma de tierra dispone de dos terminales y un tercero para su conexión a toma de tierra. El terminal ancho o el tercer terminal están previstos con fines de seguridad. Si la clavija suministrada no encaja en la toma de corriente, solicite a un electricista que cambie la toma de corriente obsoleta.
10. Debe protegerse el cable de alimentación de manera que no se pise ni quede pillado por otros objetos, especialmente en los enchufes, las tomas de corriente y los puntos de salida del aparato.

11. Únicamente se deben utilizar conexiones y accesorios especificados por el fabricante.
12. Utilice sólo el conjunto, pie, trípode, soporte o dispositivo de sujeción especificado por el fabricante o suministrado con el aparato. Si utiliza un conjunto de soporte para la unidad, tenga cuidado al moverlo para evitar lesiones ocasionadas por posibles caídas.
13. Este aparato se debe desenchufar de la toma de corriente durante las tormentas eléctricas o cuando no se vaya a utilizar durante largos periodos.
14. Deje que personal cualificado lleve a cabo las reparaciones. Será necesario reparar este aparato cuando sufra cualquier tipo de daño, como, por ejemplo, cuando el cable de alimentación o el enchufe estén dañados, cuando se haya derramado líquido o hayan caído objetos en el interior del aparato, si el aparato ha quedado expuesto a la lluvia o la humedad, si no funciona normalmente o cuando se haya caído.
15. No se debe colocar en el aparato ninguna fuente de llama, como una vela encendida.
16. Para reducir el riesgo de incendio o de descarga eléctrica, evite que este aparato quede expuesto a la lluvia o la humedad. Este aparato no debe quedar expuesto al goteo o a salpicaduras. No se deben colocar objetos llenos con líquidos, como jarrones, sobre el aparato.
17. No obstruya las aberturas de ventilación. Este equipo se debe instalar de acuerdo con las instrucciones del fabricante.
18. Distancia mínima de 60 cm (2 pies) alrededor del aparato para que haya ventilación suficiente.
19. No debe impedirse la ventilación cubriendo las aberturas de ventilación con elementos como periódicos, manteles o cortinas.
20. Para desconectar completamente la alimentación de CA de este aparato, el cable de alimentación debe estar desenchufado.

1.2 Suspensión

Advertencia!

La suspensión de cualquier objeto supone un peligro potencial y solo deben llevarla a cabo personas con un conocimiento profundo de las técnicas y reglamentos para la suspensión de objetos en el aire. Electro-Voice recomienda que todos los altavoces se cuelguen teniendo en cuenta todas las leyes y normativas aplicables de carácter nacional, federal, estatal y local. Es responsabilidad del instalador garantizar que los altavoces se instalen de forma segura de acuerdo con dichos requisitos. Si los altavoces se colocan en suspensión, Electro-Voice recomienda encarecidamente que la instalación se revise al menos una vez al año o según lo establecido por las leyes y normativas. Si se detecta algún signo de debilidad o daños, se deben tomar medidas inmediatamente. El usuario es responsable a la hora de asegurarse de que la pared, el techo o la estructura tienen la capacidad necesaria para aguantar todos los objetos suspendidos en el aire. El uso de componentes de ferretería que no sean de Electro-Voice para colgar el altavoz es responsabilidad de otros.



**Advertencia!**

Este producto solo debe colgarse de la manera que se describe explícitamente en este manual o en las guías de instalación de Electro-Voice. Un objeto colgante (altavoz) siempre es potencialmente peligroso, por lo que solo deben realizarlo aquellas personas que conozcan profundamente las técnicas, los materiales y las normativas de instalación de objetos en alturas elevadas. Los altavoces Electro-Voice solo se pueden colgar con los accesorios y el hardware descrito en los manuales y guías de instalación de Electro-Voice. **No cuelgue el altavoz por las asas. Las asas de los altavoces Electro-Voice están destinadas únicamente para su transporte temporal por personas. No se pueden utilizar otros elementos, por ejemplo cuerdas plásticas, cables metálicos u otros tipos de materiales, para colgar el altavoz por las asas.** El uso de componentes de ferretería que no sean de Electro-Voice para colgar el altavoz es responsabilidad de otros.

1.3**Información de la FCC**

Este dispositivo cumple con el apartado 15 de las normas FCC. El funcionamiento está sujeto a las dos condiciones siguientes:

- (1) Este dispositivo no debe causar interferencias perjudiciales y
- (2) Este dispositivo debe aceptar cualquier interferencia recibida, incluidas las que puedan provocar un funcionamiento no deseado.

Aviso!

Este producto se ha probado y cumple los límites establecidos para dispositivos digitales de Clase B, de conformidad con lo dispuesto en el apartado 15 de las normas de la FCC. Estos límites se han establecido para proporcionar un nivel razonable de protección frente a las interferencias perjudiciales que pueden producirse en zonas residenciales. Este producto genera, utiliza y puede irradiar energía de radiofrecuencia y, si no se instala y utiliza conforme a las instrucciones, puede causar interferencias perjudiciales para las comunicaciones por radio.

Sin embargo, no se garantiza que no se produzca ninguna interferencia en una instalación determinada. Si este producto causa interferencias perjudiciales en la recepción de radio o televisión, lo que se puede determinar apagando y encendiendo el equipo, se recomienda al usuario que intente corregir la interferencia mediante una o más de las siguientes acciones: Cambie la orientación o la ubicación de la antena receptora.

Aumente la separación entre el equipo y el receptor.

Conecte el equipo a una salida de un circuito distinto de aquel en el que está conectado el receptor.

Póngase en contacto con el distribuidor o con un técnico de radio o televisión cualificado para obtener ayuda.

Tenga en cuenta que los cambios o las modificaciones que no haya aprobado expresamente el responsable de la conformidad podrían invalidar la autorización del usuario para utilizar el equipo.

Este equipo se debe instalar y utilizar con una distancia mínima de 20 cm entre el radiador y el cuerpo del usuario.

Este dispositivo cumple con las normas RSS exentas de licencia de Industry Canada. El funcionamiento está sujeto a las dos condiciones siguientes:





- (1) Este dispositivo no debe causar interferencias y
- (2) Este dispositivo debe aceptar cualquier interferencia, incluidas las que puedan provocar un funcionamiento no deseado del dispositivo.

Le présent appareil est conforme aux CNR d'Industrie Canada applicables aux appareils radioexempts de licence. L'exploitation est autorisée aux deux conditions suivantes :

- (1) l'appareil ne doit pas produire de brouillage, et
- (2) l'utilisateur de l'appareil doit accepter tout brouillage radioélectrique subi, même si le brouillage est susceptible d'en compromettre le fonctionnement.

Según las normas de Industry Canada, este transmisor de radio solo puede funcionar con una antena de un tipo y con una ganancia máxima (o menor) aprobados para el dispositivo por Industry Canada. Para reducir las posibles interferencias de radio causadas a otros usuarios, el tipo de la antena y su ganancia se deben elegir de modo que la potencia isotrópica radiada equivalente (PIRE) no sea superior a la necesaria para una correcta comunicación. Conformément à la réglementation d'Industrie Canada, le présent émetteur radio peut fonctionner avec une antenne d'un type et d'un gain maximal (ou inférieur) approuvé pour l'émetteur par Industrie Canada. Dans le but de réduire les risques de brouillage radioélectrique à l'intention des autres utilisateurs, il faut choisir le type d'antenne et son gain de sorte que la puissance isotrope rayonnée équivalente (p.i.r.e.) ne dépasse pas l'intensité nécessaire à l'établissement d'une communication satisfaisante.

1.4 Precauciones

	<p>Si usa un altavoz Electro-Voice en el exterior en un día soleado, colóquelo a la sombra o en un área cubierta. Los amplificadores de los altavoces incluyen circuitos de protección que desconectan los altavoces temporalmente cuando se alcanzan temperaturas muy elevadas. Esto puede ocurrir en días muy calurosos o cuando el altavoz se expone a la luz solar directa.</p>
	<p>No use los altavoces Electro-Voice en un entorno en el que las temperaturas estén por debajo de 0 °C o sobrepasen los +35 °C.</p>
	<p>No exponga los altavoces Electro-Voice a la lluvia, agua o ambientes con humedad elevada.</p>
	<p>Los altavoces Electro-Voice son capaces de generar con facilidad niveles de presión sonora lo suficientemente altos como para provocar daños auditivos permanentes a cualquier persona que se encuentre a una distancia normal de cobertura. Tenga cuidado y evite una exposición prolongada a niveles de presión sonora que superen los 90 dB.</p>

1.5 Certificaciones

1.6 Advertencias

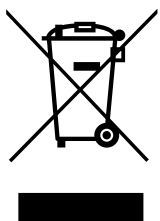

Aparatos eléctricos y electrónicos antiguos

Los dispositivos eléctricos o electrónicos que ya no se pueden reparar deben recogerse por separado y enviarse para que se reciclen de un modo respetuoso con el medio ambiente (conforme a la Directiva europea sobre residuos de aparatos eléctricos y electrónicos). Para desechar los dispositivos eléctricos y electrónicos antiguos, debe utilizar los sistemas de retorno y recogida dispuestos en el país en cuestión.

Copyright y exención de responsabilidad

Reservados todos los derechos. Se prohíbe la reproducción o transmisión (de manera electrónica, mecánica, mediante fotocopia, grabación u otro tipo) de cualquier parte de estos documentos sin el previo consentimiento por escrito del editor. Para obtener información acerca de los permisos para copias y extractos, póngase en contacto con Electro-Voice. Todo el contenido incluido en este manual, tales como las especificaciones, datos e ilustraciones están sujetos a cambios sin previo aviso.



Aviso!

Bluetooth® solo está disponible en ciertos países.

Póngase en contacto con su representante de Electro-Voice o con su distribuidor de Electro-Voice más cercano para obtener más información.

Los logotipos y la marca Bluetooth® son marcas comerciales registradas propiedad de Bluetooth SIG, Inc. El uso de dichas marcas por parte de Bosch Security Systems, Inc. se efectúa bajo licencia. Otras marcas y nombres comerciales pertenecen a sus respectivos propietarios.

Para el uso en China: TABLA DE REVELACIÓN DE ROHS PARA CHINA

针对在中国境内的使用：CHINA ROHS披露表

扬声器

根据SJ/T 11364-2014编制的有害物质表						
	Pb (Pb)	Hg (Hg)	Cd (Cd)	Cr 6+ (Cr 6+)	PBB (PBB)	PBDE (PBDE)
电路板	○	○	○	○	○	○
电子组件	X	○	○	○	○	○
换能器	X	○	○	○	○	○
显示屏	X	○	○	○	○	○
电缆和导线	○	○	○	○	○	○
塑料材料	○	○	○	○	○	○
金属材料	X	○	○	○	○	○
木质和纸质材料	○	○	○	○	○	○
涂料与涂层	○	○	○	○	○	○
本表系根据SJ/T 11364的规定编制而成						
○: 上述有害物质在所有包含该物质的均质材料中的含量均低于GB/T 26572规定的限值						
X: 上述有害物质在特定均质材料中的含量均高于GB/T 26572规定的限值						

关于该类产品生产日期代码的详细说明，请见：

<http://www.boschsecurity.com/datecodes/>

2 Descripción

Gracias por elegir este sistema de altavoces autoamplificados Electro-Voice. Consulte este manual para conocer todas las funciones integradas en el sistema EV y aprovechar al máximo sus capacidades de rendimiento.

AHORA CON STREAMING: Ábrase paso en la competencia con los altavoces ZLX portátiles mejorados habilitados para Bluetooth®

Los altavoces portátiles ZLX ofrecen el mejor rendimiento y fiabilidad de su clase, con componentes e ingeniería que trabajan juntos para que le sea más rápido y más fácil que nunca controlar el sonido, sea cual sea la aplicación. Ahora, con transmisión inalámbrica de audio habilitada para Bluetooth®, el legendario rendimiento de ZLX resulta aún más cómodo con la posibilidad de conectar cualquier dispositivo móvil para transmitir su biblioteca de música.

Gracias a los transductores personalizados instalados en un diseño de carcasa innovador, los dos nuevos modelos ZLX, inalámbricos, compactos y versátiles, hacen que la reconocida calidad de sonido y la resistente fiabilidad de EV estén más accesibles al público que nunca.

Bluetooth® solo está disponible en ciertos países.

2.1 Características del sistema

ZLX-12BT y ZLX-15BT: sistemas de altavoces autoamplificados

El único altavoz de su clase que combina transductores creados por ingenieros de EV con un módulo de amplificación Clase-D integrado y personalizado y un eficaz DSP. Con independencia de si se monta sobre un trípode o se usa como monitor de escenario, el modelo ZLX ofrece una magnífica inteligibilidad y un excelente impacto acústico: el mítico "sonido de EV" en el que confían los profesionales.

- Transmisión de sonido Bluetooth® de alta calidad para disponer de música ambiental o de acompañamiento musical. *La conectividad Bluetooth® solo está disponible en ciertos países.*
- El DSP Quick**Smart** permite lograr un procesamiento excelente. Fácil configuración mediante cuatro valores predefinidos, apareamiento del subwoofer con la parte superior del sistema, EQ de dos bandas, cinco ajustes programables por el usuario, control visual del estado del limitador, control y medidores del nivel de entrada y control del volumen maestro para optimizar la estructura de ganancia, todo a través de una pantalla LCD.
- El amplificador clase D de gran eficiencia de 1000 W nos ofrece hasta 127 dB de SPL máximo mediante transductores diseñados por y con ingeniería de EV.
- El diseño de las guías de ondas con transductores sincronizados de señal (SST) patentado por EV proporciona precisión y cobertura uniforme, mínima distorsión y máxima carga acústica.
- Tres asas ubicadas de forma óptima y combinadas con una estructura de resinas compuesta reforzada proporcionan el altavoz profesional más portable del mercado.





2.2 Instalación rápida

Los altavoces de la serie ZLX de Electro-Voice son sistemas de audio totalmente integrados que cuentan con los transductores y los componentes electrónicos que mejor se adaptan a sus características. Estos productos permiten configurar fácilmente un sistema de sonido de alta calidad de manera rápida con un mínimo de cables y componentes electrónicos externos.

Altavoz activo de rango completo

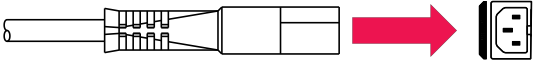
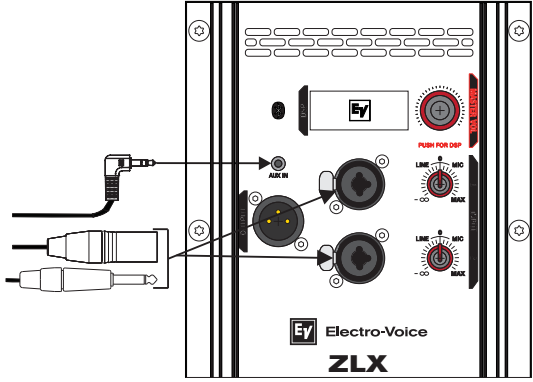
Modelos: ZLX-12BT y ZLX-15BT

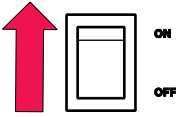
Para **configurar un altavoz activo de rango completo**, siga estos pasos:

Paso	Ilustración
1. Conecte el cable de alimentación de CA desde una toma de corriente conectada a tierra a la toma MAINS IN.	
2. Conecte el conector tipo mini jack de 3,5 mm o el cable TRS o XLR de una fuente de audio a una entrada AUX IN, INPUT 1 o INPUT2.	
3. Ajuste la ganancia de entrada en $-\infty$ (infinito).	
4. Encienda la unidad.	
5. En la pantalla de inicio del DSP, aumente la ganancia de entrada hasta alcanzar el nivel de señal deseado.	
6. Ajuste el mando MASTER VOL al volumen deseado.	

Consulte también

– *Controles DSP del amplificador, Página 15*

2.3

Instalación rápida, transmisión inalámbrica

Siga estas instrucciones para conectar, aparear y ajustar rápida y correctamente el sistema para la transmisión inalámbrica desde un dispositivo móvil habilitado para Bluetooth®.

Para **conectar el sistema para la transmisión inalámbrica**, siga estos pasos:

1. Utilizando el mando **MASTER VOL**, gire el nivel de ganancia de salida a MUTE.
2. Pulse el mando **MASTER VOL**.
Se abrirá el menú de control de DSP.
3. Utilizando el mando **MASTER VOL**, desplácese hasta STREAMING.
4. Pulse el mando **MASTER VOL** para seleccionar STREAMING.
El enfoque se mueve hacia los parámetros de la parte derecha del menú DSP.
5. Utilizando el mando **MASTER VOL**, desplácese al modo PAIRING.

6. Pulse el mando **MASTER VOL** para seleccionar PAIRING.
Se guarda la configuración. El foco vuelve a los elementos de menú a la izquierda del menú DSP.
7. En un plazo de 120 segundos, siga las instrucciones del fabricante de su **dispositivo móvil** para conectar con un dispositivo Bluetooth®.
El altavoz aparece como EV ZLX BT en el dispositivo móvil.

Estructura de ganancia

Después de conectar el dispositivo móvil con el sistema, puede ajustar el volumen para del dispositivo de transmisión.

Para **ajustar el volumen del dispositivo de transmisión**, siga estos pasos:

1. Establezca la **ganancia de salida** del altavoz en MUTE.
2. Inicie la reproducción de música desde el **reproductor/origen** que desee.
3. Aumente el **volumen** en su dispositivo móvil.
El medidor de VU con BT del LCD del altavoz ZLX responde a la señal entrante.
4. Aumente el **volumen** del dispositivo hasta que el medidor de VU con BT esté al ~ 75%.
Tenga en cuenta el regulador de volumen en el dispositivo móvil también: para evitar los cortes, no pase de este nivel.
5. Utilizando el mando **MASTER VOL**, aumente la ganancia de salida al nivel de audición deseado.
Tenga en cuenta las notificaciones CLIP y LIMIT.
6. Gire el **nivel** hacia abajo en el dispositivo móvil para controlar cómodamente el volumen (opcional).
Para evitar los cortes, no sobrepase el nivel indicado anteriormente (~ 75% VU BT).

Consulte también

- *Controles DSP, Página 18*

3 Funcionamiento sobre trípode, poste y como monitor de escenario

3.1 Montaje en trípodes o postes

Los altavoces ZLX-12BT y ZLX-15BT se montan en un trípode o en un poste sobre un subwoofer.

Montar un altavoz en un trípode



Figura 3.1: Modelos de rango completo en un trípode



Precaución!

No se ha evaluado la seguridad del trípode con este altavoz. Compruebe las especificaciones del trípode para verificar que es capaz de soportar el peso del altavoz.

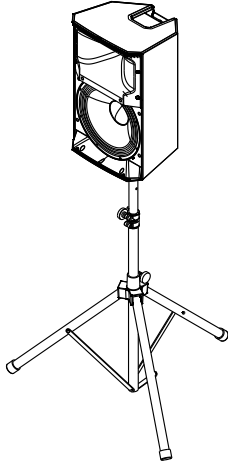

Precaución!

Se recomienda que la elevación y colocación de los altavoces pesados sea realizada por dos personas. Si lo hace una persona sola, podría lesionarse.

Para **montar un altavoz en un trípode**, siga estos pasos:

1. Coloque el **trípode** en una superficie plana y estable.
 - Abra completamente las patas del trípode.
 - No intente alargar el soporte, ya que pondría en riesgo la integridad estructural del trípode.
 - No coloque más de un altavoz sobre un soporte diseñado para un solo altavoz.
2. Use las dos manos para elevar el **altavoz**.
3. Introduzca en el poste la **copa para poste** situada en la parte inferior del altavoz.

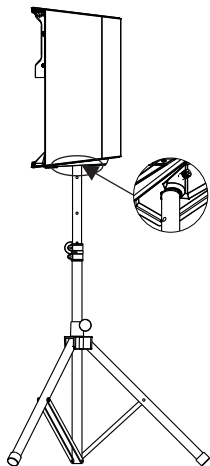

Montar un altavoz en un poste



Precaución!

Se recomienda que la elevación y colocación de los altavoces pesados sea realizada por dos personas. Si lo hace una persona sola, podría lesionarse.

Para **montar un altavoz en un poste**, siga estos pasos:

1. Coloque el **subwoofer** en una superficie plana y estable.
2. Inserte el **poste** en la copa para poste en la parte superior del subwoofer.
3. Si utiliza un montaje en poste roscado, gire el **poste** hacia la derecha para fijar el poste al subwoofer.
o
si no se utiliza un montaje en poste roscado, continúe con el paso siguiente.
4. Use las dos manos para elevar el **altavoz**.
5. Introduzca en el poste la **copa para poste** situada en la parte inferior del altavoz.

3.2

Monitor de piso

Los altavoces ZLX-12BT y ZLX-15BT se pueden utilizar como monitor de piso colocando el altavoz sobre el ángulo del monitor integral.

Configurar como monitor de escenario

Para **configurar un altavoz como monitor de escenario**, siga estos pasos:

1. Coloque el **altavoz** en una superficie plana y estable.
2. Coloque los **cables** de modo que los artistas, personal de producción o el público no tropiecen con ellos.



Aviso!

Asegure los cables con bridas o cinta siempre que sea posible.



Figura 3.2: Cobertura óptima en la posición de monitor

4 DSP del amplificador

4.1 Controles DSP del amplificador

El amplificador incluye una combinación de controles y conectores para ofrecer el sistema de altavoces más versátil.

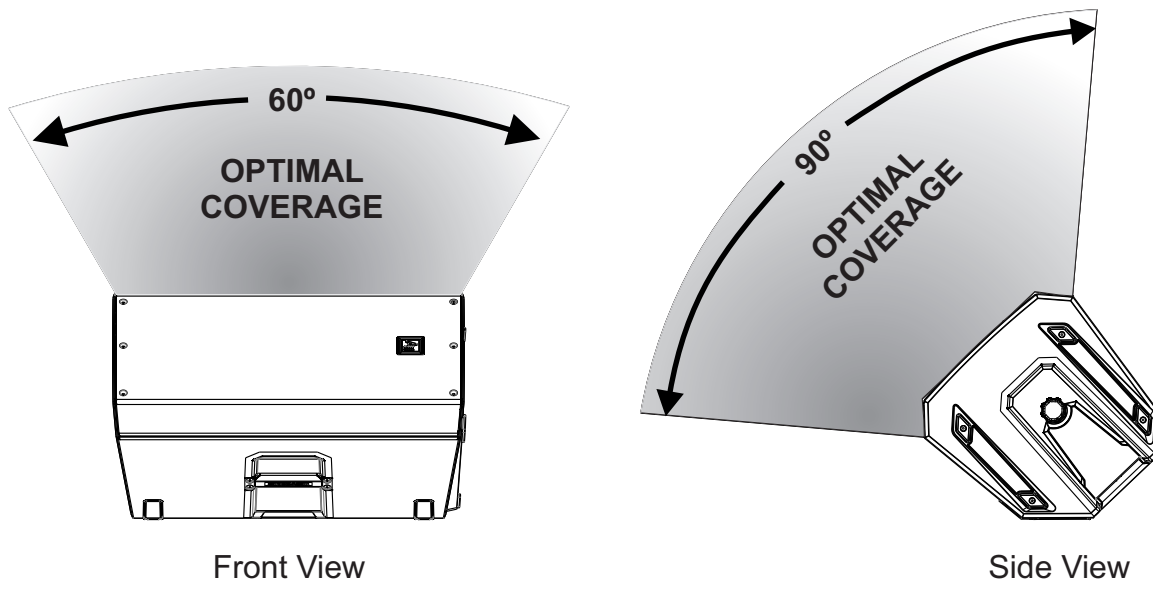
Interfaz de control y monitorización del altavoz de rango completo

Las selecciones del menú de control DSP del altavoz de rango completo están disponibles para los modelos ZLX-12BT y ZLX-15BT.



Figura 4.1: Panel de amplificador del altavoz de rango completo

- LCD:** interfaz de control y monitorización de DSP.
- MASTER VOL:** ajusta el nivel de sonido.
DSP : permite desplazarse por el menú y seleccionar las opciones disponibles. Pulse el mando MASTER VOL para entrar en el menú DSP.
- INPUT LEVEL:** control de nivel para ajustar el nivel de las entradas individuales. La posición de la perilla al centro (12 del reloj) es la ganancia de unidad (sin ganancia ni atenuación), el rango a la izquierda de cero sirve para ajustar las fuentes de nivel de línea y el rango a la derecha de cero (0) sirve para ajustar los niveles de micrófono. Hay un control de nivel de entrada de LINE y MIC para las entradas INPUT 1 e INPUT 2.
- POWER:** interruptor de CA para encender o apagar la unidad. La pantalla LCD se ilumina cuando se activa (ON) la alimentación, después de aproximadamente 3 segundos.
- MAINS IN:** conexión de CA establecida a través de un conector IEC.

6. **INPUT:** entrada balanceada para la conexión de fuentes de señal como consolas de mezcla, instrumentos o micrófonos. Las conexiones se pueden establecer mediante conectores XLR o TRS de ¼ pulgadas.
7. **OUTPUT:** salida XLR que envía la mezcla de todas las señales de entrada a otro altavoz o subwoofer. INPUT LEVEL controla el nivel de la señal que irá a OUTPUT. La configuración del control MASTER VOL o DSP no afecta a OUTPUT. Esto también es la salida de la señal de BT que se puede configurar mediante el ajuste MIX OUT.
8. **AUX IN:** entrada de conector de audio de 3,5 mm para conectar dispositivos de medios de audio externos, como reproductores MP3.

4.2

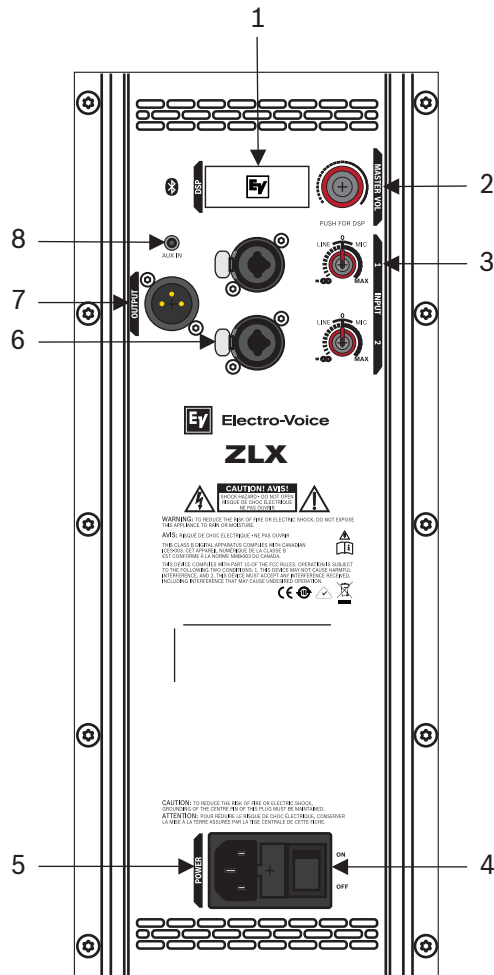
Estado del sistema

Normal



Figura 4.2: Pantalla principal de estado normal del sistema con el estado de Bluetooth®

1. **LEVEL:** indica la ganancia principal del sistema en dB. Los valores de selección van de silencio a +10 dB, en incrementos de 1 dB.
2. **IN1:** el medidor VU muestra el nivel de la señal de INPUT 1 que entra en el conector INPUT 1 XLR del amplificador. IN1 e IN2 son independientes entre sí.
3. **IN2:** el medidor VU muestra el nivel de la señal de INPUT 2 que entra en el conector INPUT 2 XLR del amplificador. IN1 e IN2 son independientes entre sí.
4. **BT:** el medidor de VU muestra el nivel de señal de la entrada de audio inalámbrico.
5. **1:** indica el número de función de memoria seleccionada. Existen cinco números de función de memoria definidos por el usuario.
6. **E:** indica que el ajuste predeterminado no se ha guardado. Cuando el ajuste predeterminado se guarda, no aparece la E.
7. **S:** transmisión de audio; las opciones disponibles son:
 APAGADO: FUNCIÓN DESACTIVADA
 LUZ INTERMITENTE: MODO DE EMPAREJAMIENTO (120 s)
 LUZ CONTINUA: CONECTADO

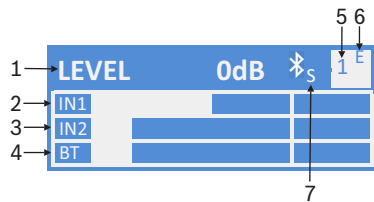

Aviso!

Bluetooth® solo está disponible en ciertos países.

Póngase en contacto con su representante de Electro-Voice o con su distribuidor de Electro-Voice más cercano para obtener más información.

Protección del sistema

Los limitadores de protección del sistema avisan cuando un sistema está excediendo el uso recomendado indicando CLIP o LIMIT en la pantalla LCD.

CLIP



Figura 4.3: Estado de limitación del sistema

CLIP indica que la señal al altavoz es demasiado alta y da lugar a que la señal enviada al altavoz se recorte y/o limite. Si aparece CLIP, reduzca el mando de ganancia de entrada o la señal en el equipo de mezcla o fuente.

LIMIT



O



Figura 4.4: Estado de límite del sistema

LIMIT protege el altavoz contra picos de corto duración que pueden causar distorsión. Cuando aparece LIMIT reducido en la pantalla, el limitador está activo pero controla la distorsión. Cuando LIMIT aparece de tamaño más grande, indica que el sonido se ve afectado de manera negativa. Se recomienda encarecidamente reducir el volumen de salida (MASTER VOL) cuando la indicacion limit aparece de tamaño grande.

4.3 Controles DSP

El menú de control DSP integrado permite al usuario seleccionar varias configuraciones de sistema DSP en el altavoz.

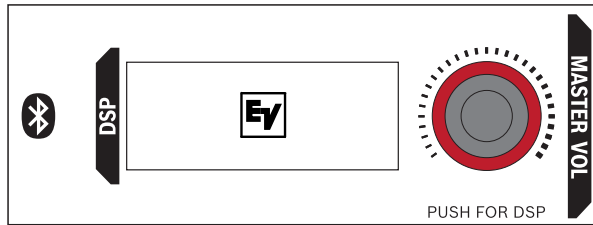

Para **acceder al menú de controles DSP**, siga estos pasos:

1. Pulse el mando **MASTER VOL**.

Se abrirá el menú de control DSP.

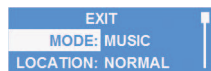

2. Con el mando **MASTER VOL**, desplácese por los **elementos del menú**.

3. Pulse el mando **MASTER VOL** para seleccionar el elemento de menú que desea modificar.

La atención se traslada a los parámetros a la derecha del menú DSP.

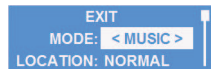

4. Con el mando **MASTER VOL**, desplácese por los **parámetros**.

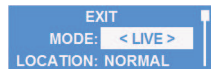

5. Pulse el **mando MASTER VOL** para confirmar los parámetros seleccionados.

Se guardará la configuración. La atención vuelve a los elementos de menú a la izquierda del menú DSP.



6. Repita del **paso 2** al **5** para modificar otros ajustes del sistema y de DSP.

7. Seleccione **EXIT** para volver a la pantalla de inicio.

4.3.1 Menú de control de DSP

Las selecciones del menú de control DSP del altavoz de rango completo están disponibles para los altavoces ZLX-12BT y ZLX-15BT.

EXIT	
MODE	MUSIC (predeterminado)
	LIVE
	SPEECH
	CLUB
LOCATION	POLE (predeterminado)
	MONITOR
	BRACKET

SUB		OFF (predeterminado)
		80 Hz
		100 Hz
		120 Hz
		150Hz
		ELX200-12SP
		ELX200-18SP
		EKX-15SP
		EKX-18SP
		ELX118P
	TREBLE	
		-10 dB a +10 dB
BASS		0 db (predeterminado)
		-10 dB a +10 dB
MIX OUT		L + R (predeterminado)
		R
LED		ON (predeterminado)
		OFF
		LIMIT
DISPLAY	LCD DIM	ON (predeterminado)
		OFF
	BRIGHT	5 (predeterminado)
		de 1 a 10
	CONTRAST	5 (predeterminado)
		de 1 a 10
STORE		EXIT, 1, 2, 3, 4, 5, EXIT
RECALL		EXIT, 1, 2, 3, 4, 5, EXIT
STREAMING		OFF (predeterminado)
		PAIRING
		ON
LOCK		ON
		OFF (predeterminado)

RESET	RESET ARE YOU SURE?
	NO (predeterminado)
	YES
INFO	[NOMBRE DEL PRODUCTO]
	[VERSIÓN DE FIRMWARE]
	©YYYY ELECTRO-VOICE
EXIT	

Tab. 4.1: Menú de control DSP de altavoz de rango completo

Menú EXIT

El menú **Exit** se usa para volver a la pantalla de inicio.



Aviso!

La pantalla de inicio vuelve a mostrarse después de dos minutos de inactividad.

Menú MODE

El menú **Mode** se utiliza para configurar el tipo de sonido que emite el altavoz.

Las opciones de selección disponibles son: MUSIC, LIVE, SPEECH y CLUB.

- **MUSIC:** se utiliza para reproducir música grabada y aplicaciones de música dance electrónica. (Predeterminado)
- **LIVE:** se utiliza para aplicaciones de sonido en directo.
- **SPEECH:** se utiliza en aplicaciones de palabra.
- **CLUB:** se utiliza para reproducir música electrónica grabada.

Menú LOCATION

El menú **Location** se utiliza para optimizar el altavoz para diferentes modos de instalación.

Las opciones de selección disponibles son: POLE, MONITOR y BRACKET.

- **POLE:** se utiliza cuando el altavoz se coloca en un trípode o en un poste. (Valor predeterminado)
- **MONITOR:** se utiliza cuando el altavoz se coloca en la posición de monitor, sobre el ángulo correspondiente. Esta configuración compensa la cantidad de refuerzo de baja frecuencia colocando el altavoz cerca del suelo.
- **BRACKET:** se utiliza cuando los altavoces se montan en la pared mediante el soporte de montaje (el accesorio Soporte de montaje se vende por separado). Esta configuración compensa la cantidad de refuerzo de baja frecuencia colocando el altavoz cerca de la pared.

Menú SUB

El menú **Sub** se utiliza para seleccionar una frecuencia de paso alto para utilizar con subwoofer o subwoofer compatible.

Las opciones disponibles para esta selección son: OFF, 80 Hz, 100 Hz, 120 Hz, 150 Hz, ELX200-12SP, ELX200-18SP, EKX-15SP, EKX-18SP y ELX118P. Los Pasa altos son redes de cruce Linkwitz/Riley de 24 dB/octava. Las opciones 80 Hz, 100 Hz, 120 Hz y 150 Hz son

configuraciones genéricas de pasa altos para utilizar con otros subwoofers. Los ajustes ELX200-12SP, ELX200-18SP, EKX-15SP, EKX-18SP y ELX118P se han optimizado específicamente para subwoofers al incluir retardo para mejorar la ampliación acústica.

Menú TREBLE

El menú **Treble** se utiliza para ajustar el rendimiento de alta frecuencia del altavoz para aplicaciones diferentes o por preferencia personal. El parámetro controla un filtro shelving de frecuencia alta centrado en 6 kHz.

El rango oscila entre -10 dB y +10 dB.

El valor predeterminado es *cero (0)*.

Menú BASS

El menú **Bass** se utiliza para ajustar el rendimiento en baja frecuencia del altavoz para aplicaciones diferentes o por preferencia personal. El parámetro controla un filtro de EQ paramétrico centrado en 60 Hz.

El valor predeterminado es *cero (0)*.

Menú MIX OUT

El menú **Mix Out** se utiliza para seleccionar qué canal de la señal BT debe enviarse a MIX OUT y qué canal debe salir por el altavoz.

- L+R: las señales izquierda y derecha de BT se suman. La suma se envía a MIX OUT y sale por el altavoz (valor predeterminado).
- R: solo la señal derecha de BT se envía a MIX OUT. Por el altavoz solo sale la señal izquierda.

Menú LED

El menú **LED** muestra que está encendido e indica límite. Las opciones de selección disponibles son: ON, OFF y LIMIT.

- **ON**: enciende el LED cuando el altavoz está encendido. (Valor predeterminado)
- **OFF**: apaga el LED.
- **LIMIT**: apaga el LED en condiciones de funcionamiento normales. Si el LED parpadea brevemente indica que se está activando el limitador. Si el parpadeo se produce durante un período breve de tiempo, no se trata de un problema grave, ya que el limitador integrado mantiene la distorsión bajo control. Un LED iluminado de forma constante indica que el sonido se ve afectado de manera negativa. Si el LED está iluminado de forma constante, compruebe la pantalla LCD posterior para obtener más información. Se recomienda encarecidamente reducir el volumen de salida.

Menú LCD DIM

El menú **LCD Dim** se utiliza para atenuar la pantalla cuando está inactiva durante dos minutos.

Las opciones de selección disponibles son: ON y OFF.

El valor predeterminado es *ON*.

Menú CONTRAST

El menú **Contrast** sirve para aumentar o disminuir la visibilidad de la pantalla LCD.

El rango oscila entre -10 dB y +10 dB.

El valor predeterminado es *cero (0)*.

Menú STORE

El menú **Store** le permite crear hasta cinco ajustes de usuario personalizados. Las opciones de selección disponibles son: EXIT, 1, 2, 3, 4 y 5.



Aviso!

El nombre del ajuste de usuario personalizado puede contener una combinación caracteres alfanuméricos, incluido los espacios. El rango de caracteres alfanuméricos es de la A a la Z y del 0 al 9.

La longitud del campo de nombre es de 12 caracteres.

Para **almacenar ajustes de usuario personalizados**, siga estos pasos:

1. Desde el menú DSP, desplácese hasta **STORE**.
2. Pulse el mando **MASTER VOL** para seleccionar STORE.

Se abrirá la pantalla de almacenamiento.



3. Pulse el **mando MASTER VOL** para seleccionar 1.
Se abrirá la pantalla Enter name for 1 (Introducir nombre para 1).
4. Utilice el **mando MASTER VOL** para desplazarse por los caracteres.
Aparecerán los caracteres.

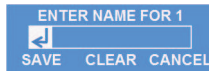

5. Pulse el **mando MASTER VOL** para seleccionar el carácter deseado.
6. Gire el **mando MASTER VOL** para ir a la siguiente entrada de carácter.
Continúe seleccionando caracteres hasta completar el nombre deseado.



7. Utilice el **mando MASTER VOL** para desplazarse hasta SAVE.
8. Pulse el **mando MASTER VOL** para seleccionar SAVE.

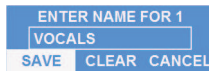

9. Repita los pasos del **3** al **8** para almacenar otros ajustes de usuario personalizados.
10. Seleccione **EXIT** para volver a la pantalla de inicio.

Menú RECALL

El menú **Recall** le permite recuperar hasta cinco ajustes de usuario personalizados. Las opciones de selección disponibles son: EXIT, 1, 2, 3, 4 y 5.

Para **recuperar los ajustes de usuario personalizados**, siga estos pasos:

1. Desde el menú DSP, desplácese hasta **RECALL**.
2. Pulse el mando **MASTER VOL** para seleccionar RECALL.

Se abrirá la pantalla de recuperación.

3. Pulse el **mando MASTER VOL** para seleccionar 1.
Se cargará el elemento seleccionado.

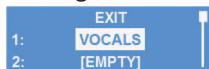

4. Seleccione **EXIT** para volver a la pantalla de inicio.

STREAMING

El menú **Streaming** se utiliza para transmitir audio desde un dispositivo Bluetooth® al sistema de altavoces. Las opciones de selección disponibles son PAIRING, ON y OFF.

El valor predeterminado es *OFF*.

El modo Paring esta habilitado durante 120 segundos.

Conexión del altavoz con dispositivo habilitado para Bluetooth®

Para **conectar el altavoz con su dispositivo Bluetooth®**, siga estos pasos:

1. En el menú DSP, desplácese hasta **STREAMING**.
2. Seleccione el modo **PAIRING**.
El modo de emparejamiento activa 120 segundos de visibilidad para los dispositivos Bluetooth®.
3. En el dispositivo móvil, seleccione **EV ZLX BT** para iniciar el proceso de emparejamiento.
Una vez realizada dicha operación, todo el audio del dispositivo saldrá a través del altavoz ZLX.

Menú LOCK

El menú **Lock** ha sido diseñado para evitar que el usuario cambie la configuración accidentalmente. Las opciones de selección disponibles son ON y OFF.

El valor predeterminado es *OFF*.

Menú RESET

El menú **Reset** se utiliza para restablecer los valores predeterminados de fábrica del altavoz.

Las opciones de selección disponibles son: NO y YES.

El valor predeterminado es *NO*.

Para **restablecer el sistema a sus valores predeterminados**, siga estos pasos:

1. Desde el menú DSP, seleccione **RESET**.
Aparecerá un mensaje pidiéndole que confirme si desea restablecer.



2. Seleccione **YES**.
El altavoz se reiniciará y el sistema recuperará sus ajustes predeterminados de fábrica.



Aviso!

Cuando se restablece el sistema, se borran los ajustes de usuario personalizados guardados en el menú STORE.

Los cinco ajustes de usuario personalizados de los menús STORE y RECALL vuelven a <EMPTY>.

Menú INFO

El menú **Information** se utiliza para mostrar el nombre del producto y la versión del firmware.

5 Configuración recomendada

5.1 Conexión en cadena de sistemas de rango completo

El control de nivel de entrada LINE y MIC está disponible para INPUT 1 e INPUT 2. La posición del reloj en las 12 es la ganancia de unidad (sin ganancia ni atenuación) y el rango a la derecha de cero (0) sirve para ajustar los niveles del micrófono.

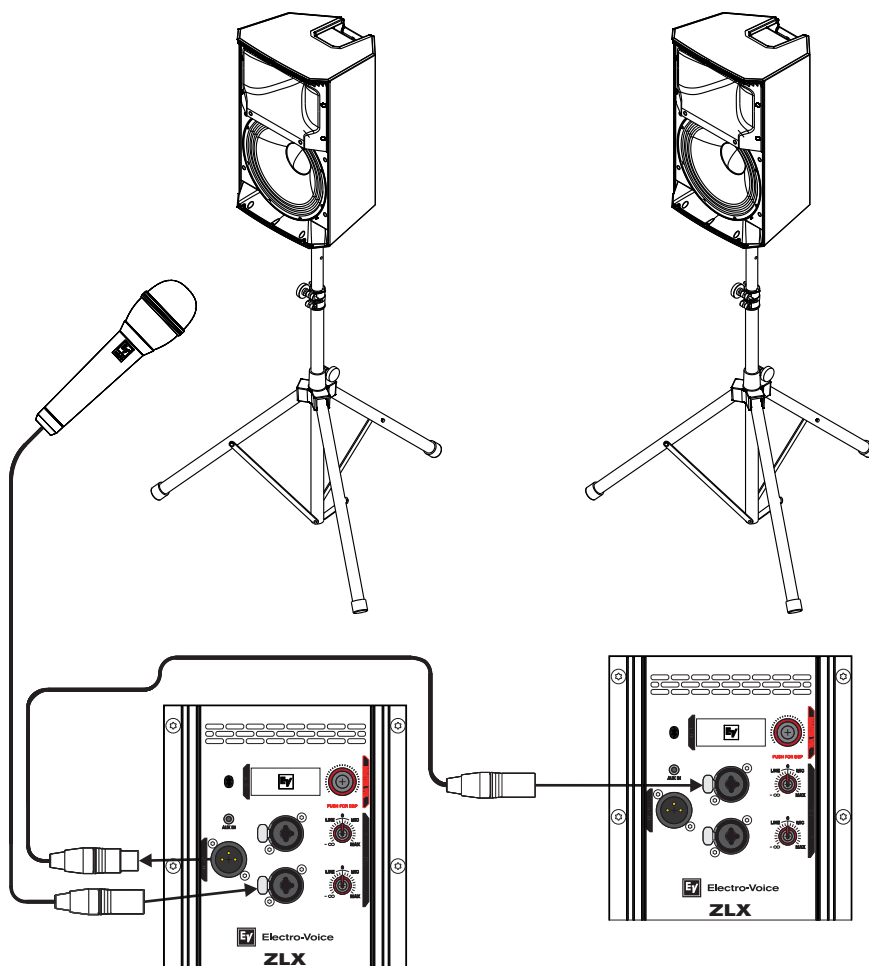

Aviso!

La dirección de la flecha indica la ruta de la señal.

Modo:	Voz
Ubicación:	Poste
Sub:	Desactivado

Tab. 5.2: Configuración DSP de altavoz en un trípode

Consulte también

- *Montaje en trípodes o postes, Página 12*
- *DSP del amplificador, Página 15*

5.2 Configuración MONO del reproductor MP3

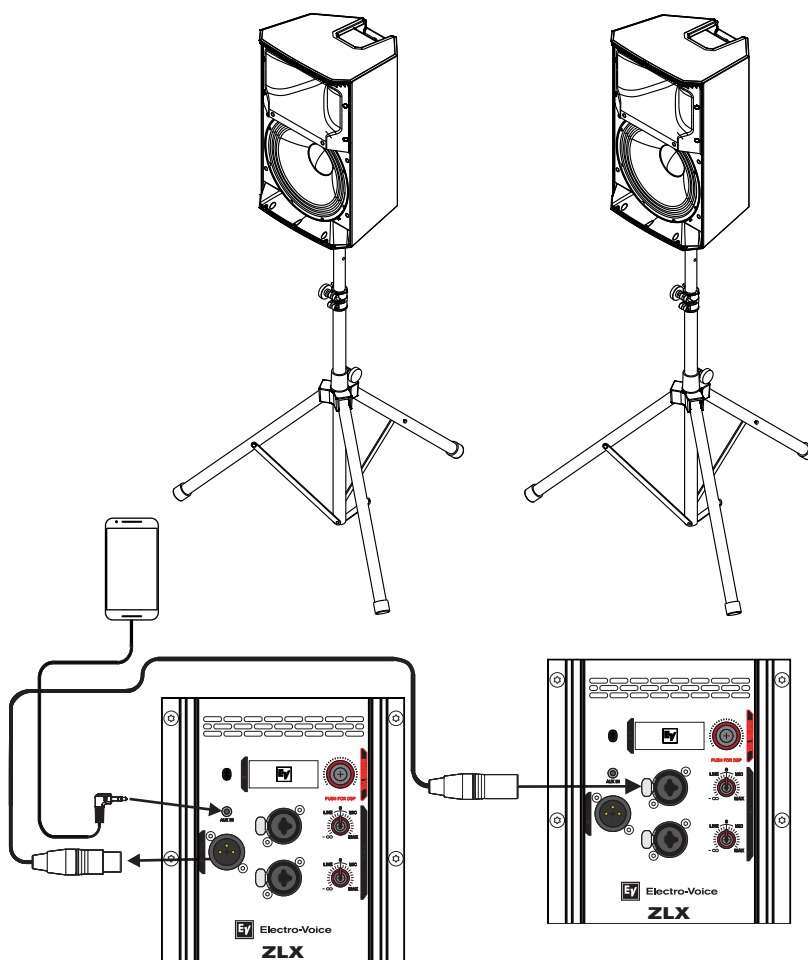

Aviso!

La dirección de la flecha indica la ruta de la señal.

Modo:	Música
Ubicación:	Poste
Sub:	Desactivado

Tab. 5.3: Configuración DSP de altavoz en un trípode

Consulte también

- Montaje en trípodes o postes, Página 12
- DSP del amplificador, Página 15

5.3 Uso de sistemas de rango completo como monitores

El control de nivel de entrada LINE y MIC está disponible para INPUT 1 e INPUT 2. La posición del reloj en las 12 es la ganancia de unidad (sin ganancia ni atenuación) y el rango a la derecha de cero (0) sirve para ajustar los niveles del micrófono.

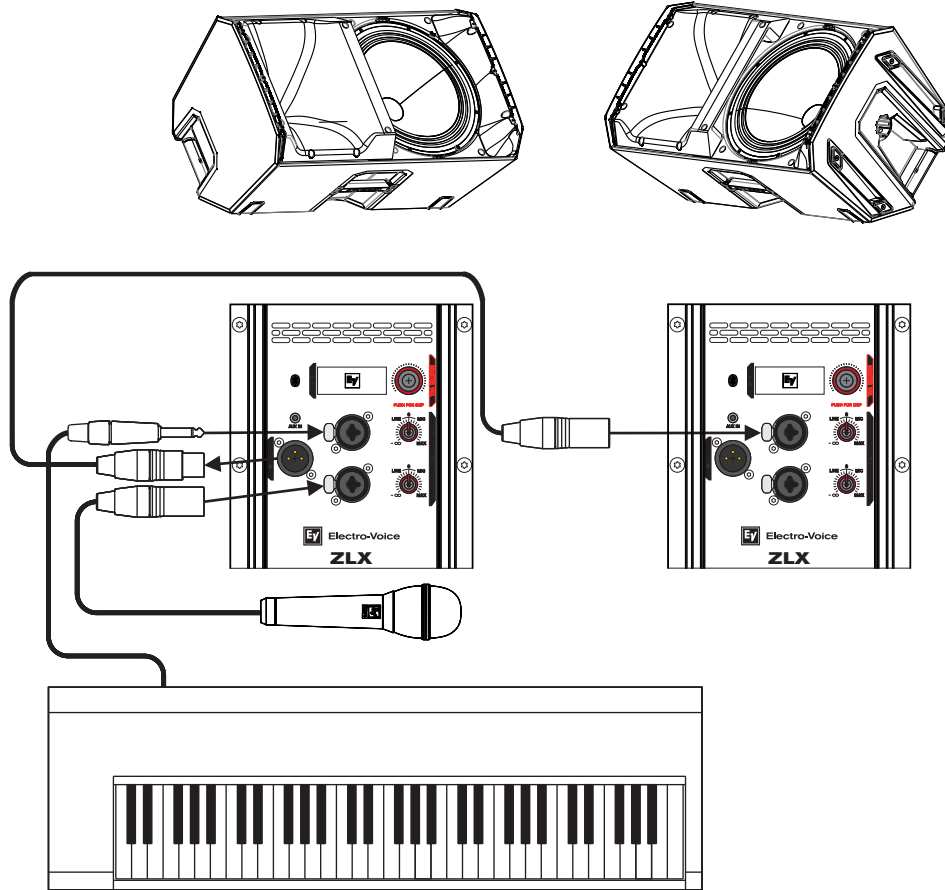

Aviso!

La dirección de la flecha indica la ruta de la señal.

Modo:	Directo
Ubicación:	Monitor
Sub:	Desactivado

Tab. 5.4: Ajustes de DSP para uso como monitor de piso

Consulte también

- *Monitor de piso, Página 13*
- *DSP del amplificador, Página 15*

5.4 Apilar sistemas de rango completo con subwoofers

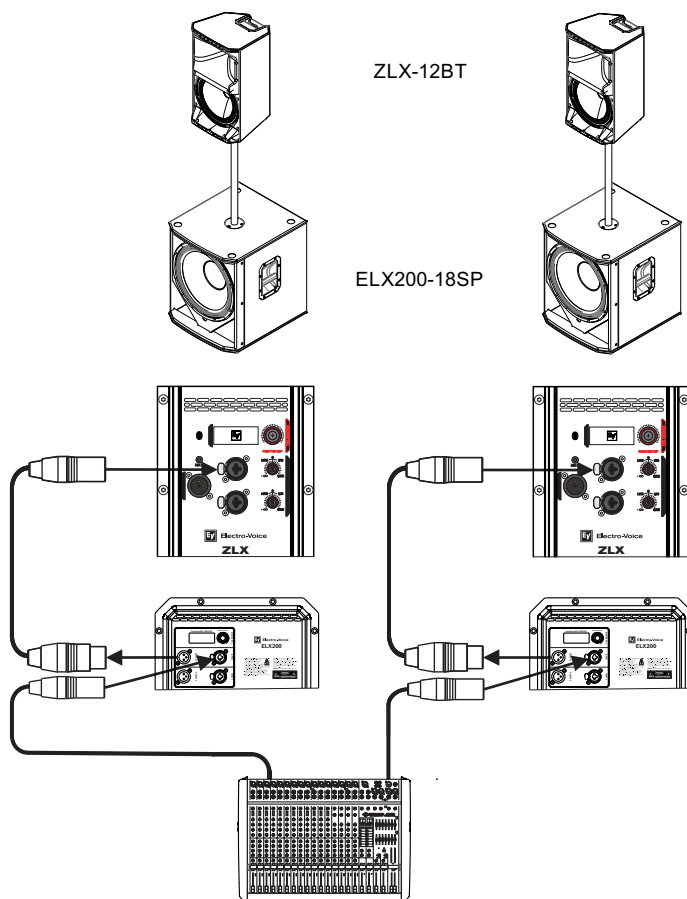

Aviso!

La dirección de la flecha indica la ruta de la señal.

ZLX-12BT	
Modo:	Live
Ubicación:	Poste
Sub:	ELX200-18SP
ELX200-18SP	
Modo:	Live
Ubicación:	Poste
Pasa bajo:	ZLX-12BT

Tab. 5.5: Configuración DSP de altavoz y subwoofer apilados

Consulte también

- Montaje en trípodes o postes, *Página 12*
- DSP del amplificador, *Página 15*

5.5 Configuración inalámbrica audio STEREO

La transmisión inalámbrica de audio a través de Bluetooth® está disponible para los altavoces ZLX-12BT y ZLX-15BT.

Bluetooth® solo está disponible en ciertos países.

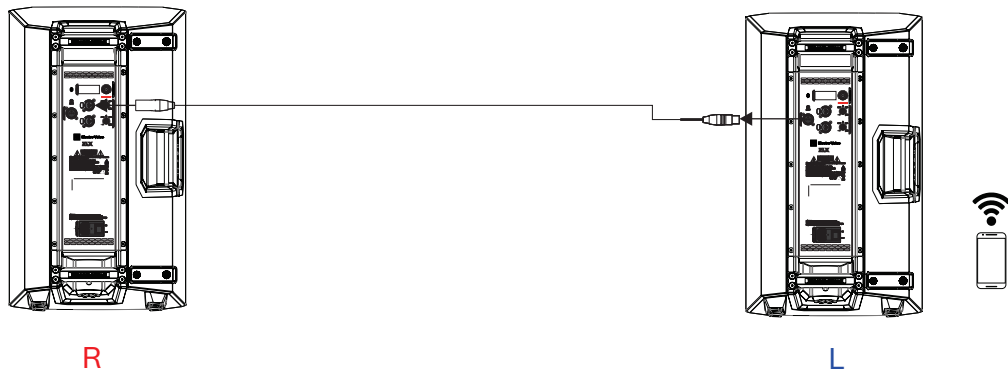

D	Derecha
L	Izquierda



Aviso!

La dirección de la flecha indica la ruta de la señal.

Modo:	Música
Mix Out:	R
Audio BT:	Activado

Tab. 5.6: Configuración DSP para transmisión inalámbrica de audio

Consulte también

- DSP del amplificador, *Página 15*

6 Solución de problemas

Problema	Causas posibles	Acción
1. No hay sonido	Amplificador	Compruebe que todos los componentes electrónicos están activados, que el direccionamiento de la señal es correcto, que la fuente está operativa, que el volumen se ha activado, etc. Corrija, repare o reemplace el dispositivo según sea necesario. Si sigue sin haber sonido, el problema puede estar en el cableado.
	Cableado	Compruebe que ha conectado al amplificador los cables correctos. Reproduzca algo a un volumen bajo a través del amplificador. Conecte un altavoz de prueba en paralelo a la línea que no funciona correctamente. Si el nivel de sonido ha desaparecido o es muy débil, la línea tiene un cortocircuito (posiblemente debido a un araño importante, un estrangulamiento o falta una conexión). Use el altavoz de prueba para mover hacia abajo la línea y probar todas las conexiones y uniones hasta que encuentre el problema y lo corrija. Observe si la polaridad es correcta.
2. Respuesta de baja frecuencia deficiente	Con el menú SUB de frecuencia de cruce activado	Si no va a utilizar subwoofers con el sistema, seleccione la posición OFF.
3. Salida intermitente como ruido eléctrico o distorsión	Conexión errónea	Compruebe todas las conexiones del amplificador y de los altavoces para garantizar que están enchufadas y apretadas. Si el problema no se soluciona, compruebe los cables. Consulte el problema 1.
4. Ruido constante como un zumbido o un silbido	Fuente u otro dispositivo electrónico defectuoso	Si hay ruido pero no se está reproduciendo ningún material del programa, revise los componentes uno a uno para detectar el problema. Lo más seguro es que se haya producido una interrupción en la ruta de la señal.
	Conexión a tierra del sistema deficiente o bucle de tierra	Compruebe y corrija la conexión a tierra del sistema, según convenga.
	El mando de ganancia de entrada no está en la posición MIC	Incremente poco a poco el mando de ganancia de entrada para conectar el preamplificador de micrófono.

Problema	Causas posibles	Acción
5. No se escucha ningún sonido con el micrófono conectado a la entrada 1 o a la entrada 2	El micrófono requiere alimentación fantasma.	Use un micrófono dinámico que no requiera alimentación fantasma. Si usa un micrófono que requiera alimentación fantasma, también necesitará una fuente de alimentación fantasma externa.
	El mando de ganancia de entrada no está en la posición MIC	Incremento poco a poco el mando de ganancia de entrada para conectar el preamplificador de micrófono.
6. El sonido se escucha distorsionado, el LED frontal está en la posición OFF, la opción LIMIT de LCD está en ON	Nivel de entrada excesivo	Coloque los mandos de control del nivel de entrada o del altavoz en una posición inferior para evitar que se alcance el límite.
	Estructura de ganancia incorrecta o la fuente de entrada (consola de mezcla/ preamplificador) está sobrecargada	Compruebe si los controles de nivel de la fuente tienen la estructura correcta con el medidor VU de la pantalla LCD. Si el medidor VU se ve solido o el sistema indica LIMIT, el nivel de la entrada o de la fuente es demasiado alto
7. El microfono produce realimentación acustica cuando es amplificado	Estructura de ganancia incorrecta	Reduzca los niveles del micrófono en la consola de mezcla o en la fuente de entrada. Si el micrófono se conecta directamente al altavoz, reduzca el nivel de entrada en el altavoz. Si se coloca el micrófono cerca de la fuente de sonido, se aumenta la ganancia antes de que se produzca la realimentación. Vea problema 6
	MODE esta en la opcion MUSIC	Cambie MODE(모드) a LIVE o a SPEECH.
	La posición del micrófono es muy cercana al frente del parlante	Siempre que sea posible, coloque el micrófono detrás de los altavoces. Si el altavoz se utiliza en posición de monitor, oriente el altavoz hacia la parte posterior del micrófono.
8. El menú DSP está bloqueado	La función Menu Lock se ha activado. En la pantalla LCD aparece un icono de un candado.	Mantenga pulsado el mando MASTER VOL durante 5 segundos.

Problema	Causas posibles	Acción
9. No hay transmisión de audio	STREAMING está en OFF	Establezca STREAMING en PAIRING e inicie el proceso de conexión Bluetooth® en su dispositivo móvil.
	El dispositivo móvil está conectado con el altavoz incorrecto.	Si anteriormente ha conectado un altavoz ZLX distinto habilitado para Bluetooth®, puede que esté conectando con el dispositivo equivocado. Trate de eliminar todas las conexiones guardadas con la etiqueta <i>EV ZLX BT</i> el intento de nuevo el proceso de conexión.
	El nivel de entrada es demasiado bajo	Mientras se reproduce música, suba el volumen del dispositivo móvil conectado. Verá que el medidor de VU con BT recibe la señal. Redúzcala si ve una notificación CLIP.
	La ganancia de salida demasiado baja	Aumente la ganancia de salida estableciendo el nivel con el mando MASTER VOL, preste atención a las notificaciones CLIP y LIMIT.
10. Reproducción con saltos o intermitente con la transmisión de audio	El dispositivo móvil conectado se encuentra demasiado lejos del altavoz	Acerque el dispositivo móvil al altavoz.
	Gran cantidad de interferencias en el área de uso.	Este altavoz habilitado para Bluetooth® ocupa las mismas frecuencias operativas que otros dispositivos Bluetooth®, así como la conexión Wi-Fi y otras transmisiones inalámbricas (como los teléfonos inalámbricos de casa). Si se producen pérdidas de señal, el altavoz puede estar en un entorno que dificulta la fiabilidad del audio inalámbrico. Intente mover el altavoz a distintos lugares de la sala y especialmente lejos de enrutadores de 2,4 GHz y receptores de micrófono. Si el problema persiste, vuelva a una conexión por cable mientras está en ese espacio concreto.

Si con estas sugerencias no se soluciona el problema, póngase en contacto con el distribuidor de Electro-Voice o el representante de Electro-Voice más cercano.

Consulte también

- *DSP del amplificador, Página 15*

7 Datos técnicos

ZLX-12BT

Respuesta de frecuencia (-3 dB) ¹ :	65 Hz - 18 kHz
Rango de frecuencia (-10 dB):	50 Hz - 20 kHz
SPL máximo ² :	126 dB
Cobertura (H x V):	90° x 60°
Potencia nominal:	1000 W
Transductor LF:	Woofer de 300 mm (12 pulgadas), EVS-12K
Transductor HF:	DH-1K
Conectores:	(2) conectores XLR/TRS combo, (1) entrada de 3,5 mm y (1) salida de enlace XLR
Gabinete:	Polipropileno
Rejilla:	Acero de calibre 18 con una capa pulverizada en color negro
Color:	Negro
Dimensiones (Al. x An. x Pr.):	610 mm x 356 mm x 356 mm (24 pulg. x 14 pulg. x 14 pulg.)
Peso neto:	15,6 kg (34,3 lb)
Peso de envío:	19,0 kg (41,8 lb)
Consumo de potencia ³ :	100 – 240 V~, 50 – 60 Hz, 0,8 – 0,5 A

1. Medición de todo el espacio usando el valor preestablecido de MUSIC DSP.
2. El SPL máximo se mide a 1 m mediante el uso de ruido rosa de banda ancha en el nivel máximo de salida.
3. La especificación de corriente se especifica a 1/8 de la potencia de salida completa.

ZLX-15BT

Respuesta de frecuencia (-3 dB) ¹ :	55 Hz - 18 kHz
Rango de frecuencia (-10 dB):	42 Hz - 20 kHz
SPL máximo ² :	127 dB
Cobertura (H x V):	90° x 60°
Potencia nominal:	1000 W
Transductor LF:	Woofer de 380 mm (15 pulgadas), EVS-15L
Transductor HF:	DH-1K
Conectores:	(2) conectores XLR/TRS combo, (1) entrada de 3,5 mm y (1) salida de enlace XLR
Gabinete:	Polipropileno

Rejilla:	Acero de calibre 18 con una capa pulverizada en color negro
Color:	Negro
Dimensiones (Al. x An. x Pr.):	685 mm x 426 mm x 383 mm (27 pulg. x 17 pulg. x 15 pulg.)
Peso neto:	17,3 kg (38,0 lb)
Peso de envío:	23.0 kg (50,78 lb)
Consumo de potencia ³ :	100 – 240 V~, 50 – 60 Hz, 0,8 – 0,5 A

1. Medición de todo el espacio usando el valor preestablecido de MUSIC DSP.
2. El SPL máximo se mide a 1 m mediante el uso de ruido rosa de banda ancha en el nivel máximo de salida.
3. La especificación de corriente se especifica a 1/8 de la potencia de salida completa.

7.1 Dimensiones



Figura 7.1: Dimensiones ZLX-12BT



Figura 7.2: Dimensiones ZLX-15BT

7.2 Respuesta de frecuencia

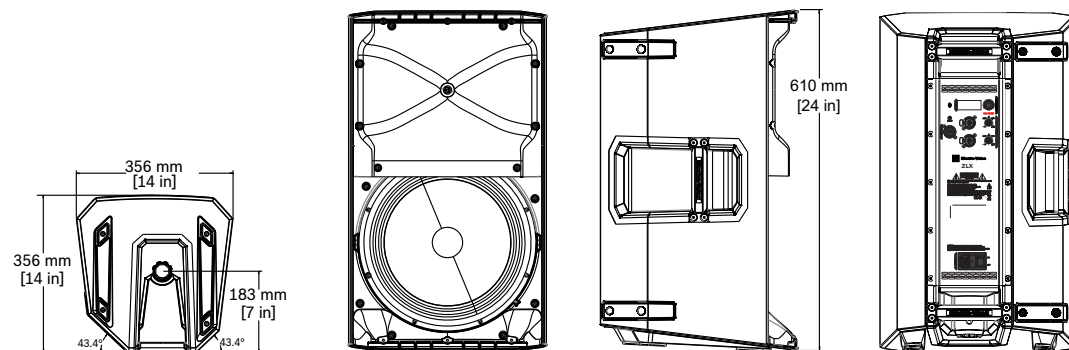

Figura 7.3: Respuesta de frecuencia ZLX-12BT

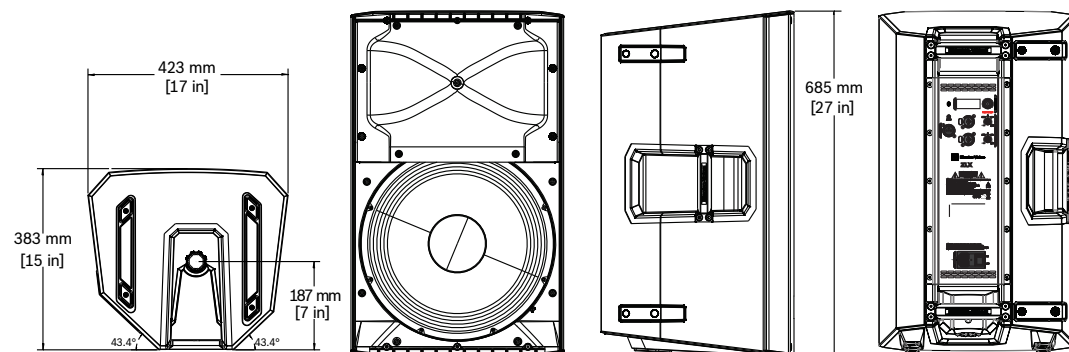

Figura 7.4: Respuesta de frecuencia ZLX-15BT

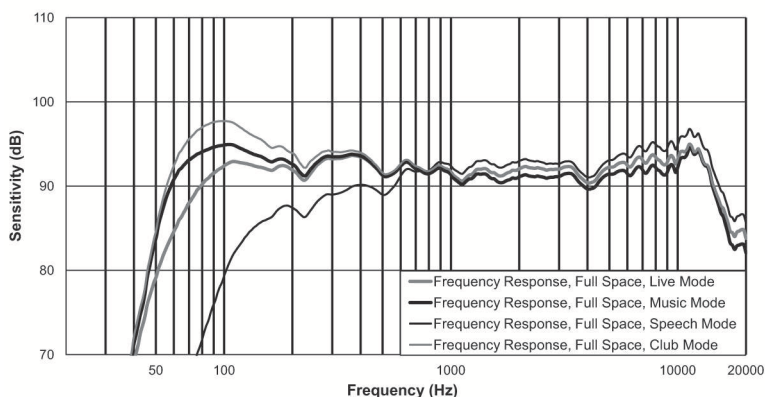

Bosch Sicherheitssysteme GmbH

Robert-Bosch-Ring 5
85630 Grasbrunn
Germany

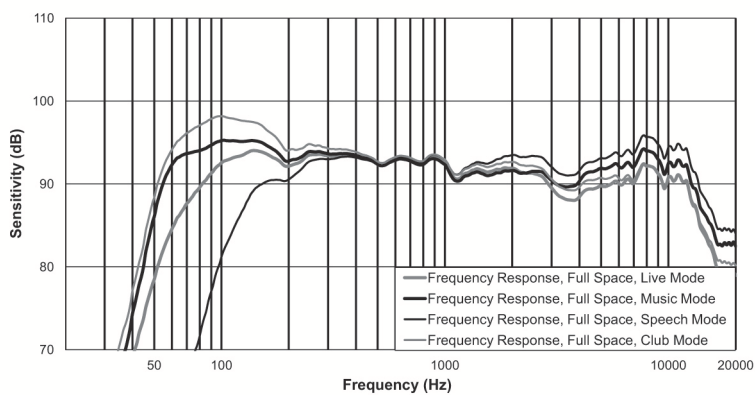
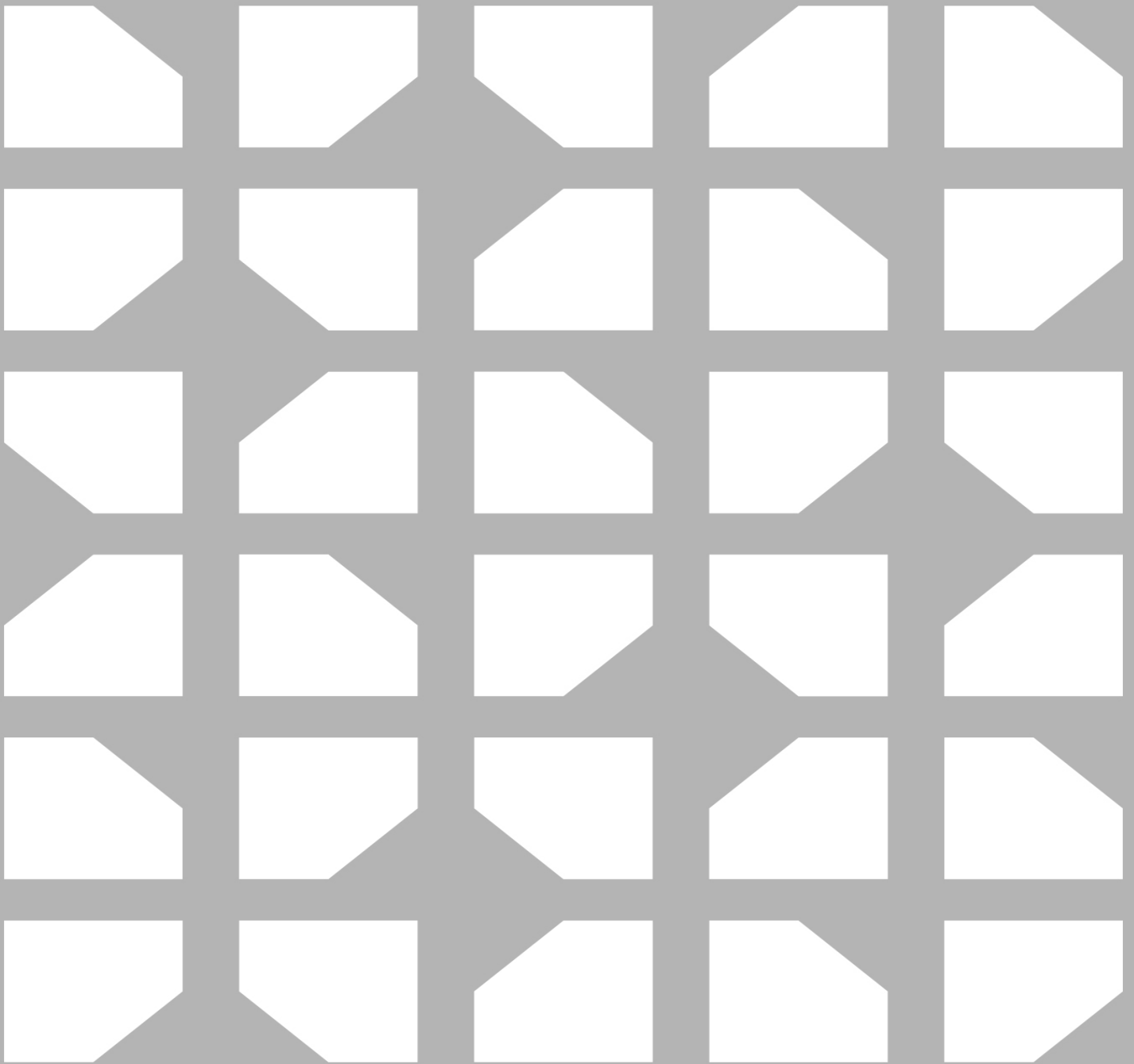
www.boschsecurity.com

© Bosch Sicherheitssysteme GmbH, 2018

Bosch Security Systems, Inc

12000 Portland Avenue South
Burnsville MN 55337
USA

www.electrovoice.com