

RE3-ACC-BC2 两个插槽电池充电器 RE3 Wireless



- 两插槽充电器
- 为装有NiMH可充电电池的RE3-HHT和RE3-BPT充电
- 3小时充电时间



BC2是一个两侧两插槽电池充电座，用于为镍氢可充电电池（选配）充电，充电时无需从RE3-HHT或RE3-BPT发射器中取出电池。

功能

BC2电池充电座的每一侧都配备了插槽和触点，可用于一个RE3-HHT和一个RE3-BPT发射器。每侧一次只能放置一个发射器。以下任意组合均可使用：

- 左侧一个RE3-HHT，右侧一个RE3-HHT。
 - 左侧一个RE3-BPT，右侧一个RE3-BPT。
 - 左侧一个RE3-HHT，右侧一个RE3-BPT。
 - 左侧一个RE3-BPT，右侧一个RE3-HHT。
- 切勿同时将两个发射器放入同一侧。

警告



仅对含有可充电镍金属氢化物(NiMH)电池的发射机充电。

对任何其他类型充电电池或任何非充电电池（如碱性电池、锂电池、锌碳电池或氯化锌电池）充电可能会导致电池泄漏、破裂或爆炸，从而导致人身伤害和财产损失。

选择可充电电池：

BC2只能为镍氢可充电电池（选配）充电。用户可自行选择可充电电池，但我们建议选择优质的2000 mAh（或更高）电池用于RE3发射器。

安装/配置说明

产品标识：

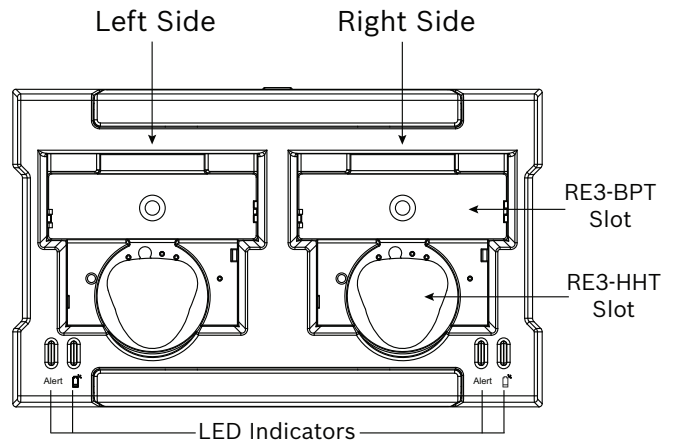

如图所示，BC2分为左右两侧。每侧具有一个腰包发射器插槽和一个手持式发射器插槽。当正确置于插槽中时，发射器的充电触点将与充电器的插针接触。

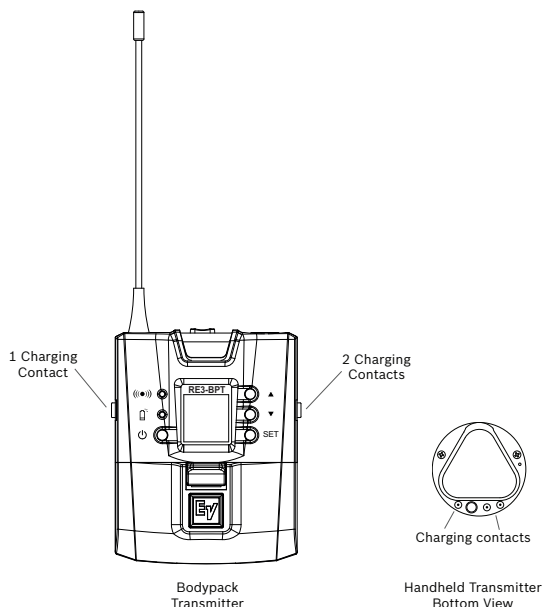
TX充电触点标识:

发射器充电触点位置如图所示。腰包发射器具有三个触点：左侧一个，右侧两个。这些触点必须与充电器插槽的单触点和双触点对齐。手持式发射器具有三个充电触点，位于发射器末端；如图所示，左侧一个，右侧两个。这些触点必须与充电器插槽的单触点和双触点对齐。

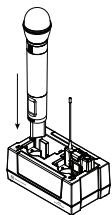
将发射器放入充电器:

每侧一次只能放置一个发射器：一个腰包发射器或一个手持式发射器，但不能两者同时放置。

手持式发射器: 确保仅将符合本文描述的可充电电池正确安装到发射器电池盒中，将手持式发射器小心插入插槽中（如图所示）。发射器将靠在充电触点上。

腰包发射器: 确保仅将符合本文描述的可充电电池正确安装到发射器电池盒中，将腰包发射器小心插入插槽中（如图所示）。轻按发射器，直到其牢固放置在插槽中。

使用充电器:

1. 找到电源，将随附的墙面交流电插座夹插入电源。
确保墙面交流电插座夹适合您所在国家/地区的市电。
2. 将电缆的直流电输出端插入充电器直流电输入插孔。
3. 如文中所述，将一个或两个发射器放入充电器。
4. 充电过程将开始。
充电时间可能有所不同。将四节完全耗尽的镍氢电池充满需要3小时。

LED指示灯:

正在充电: 呈绿色闪烁

充满/待机: 绿色常亮

故障: 呈红色闪烁

替换部件

订单号	说明
ESP-EF01U362338	RE3接收器电源，带交流电夹

随附部件

数量	组件
1	电池充电座
1	外部电源
1	安全手册
1	工程数据表
1	保修和产品文档信息卡

技术指标

输入:	DC 12V, 1A
插槽:	每侧2个
LED指示灯	
充满/待机:	绿色常亮
正在充电:	呈绿色闪烁
故障:	呈红色闪烁
充电时间:	3小时 (四节2000mAh镍氢可充电电池)
电源	
输入:	AC 100-240V, 0.5A
输出:	DC 12V, 1A
颜色:	黑色
尺寸 (长度):	6.5英寸 (165毫米)
尺寸 (宽度):	3.94英寸 (100毫米)
尺寸 (深度):	2.8英寸 (71毫米)
净重:	1磅2盎司 (512克)
毛重:	1磅4.6盎司 (640克)

尺寸:

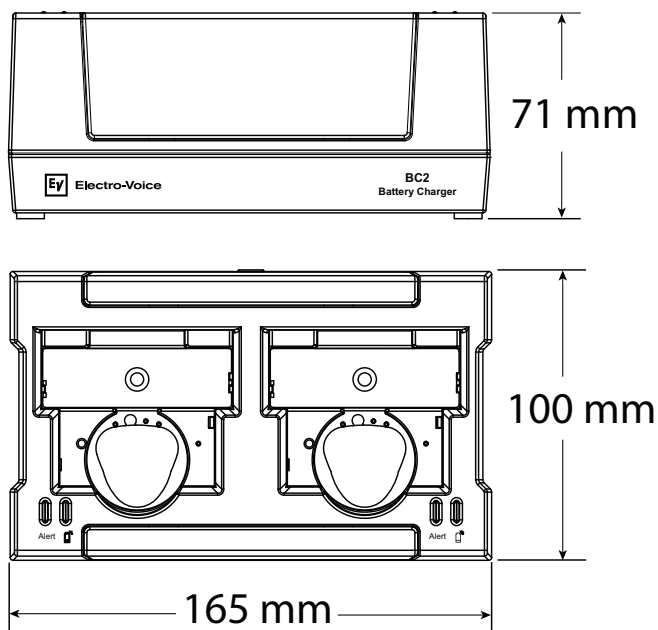

许可与认证声明:

FCC Supplier's Declaration of Conformity 47 CFR, Section 2.1077 Compliance Information

Product Identifier:

Electro-Voice:
RE3 Wireless Receiver, AASP Active Antenna Splitter, ALPA Active Log Periodic Antenna, RFAMP Antenna Booster, BC2 Battery Charger

Responsible Party – U.S. Contact Information

Bosch Security Systems, Inc.
130 Perinton Parkway
Fairport, NY 14450
USA
Tel: +1 (585) 223-4060

FCC Compliance Statement

This device complies with Part 15 of the FCC Rules. Operation is subject to the following two conditions: (1) This device may not cause harmful interference, and (2) this device must accept any interference received, including interference that may cause undesired operation.

IC: 此B类数字设备符合加拿大ICES-003标准。Cet appareil numérique de la classe B est conforme à la norme NMB-003 du Canada.

本设备符合加拿大工业部免许可证RSS标准。本设备的操作必须满足以下两个条件:

- (1) 本设备不会造成干扰, 并且
- (2) 本设备必须能够承受各种干扰, 包括可能引起设备意外操作的干扰。

Le présent appareil est conforme aux CNR d'Industrie Canada applicables aux appareils radio exempts de licence. L'exploitation est autorisée aux deux conditions suivantes:

- (1) l'appareil ne doit pas produire de brouillage, et
- (2) l'utilisateur de l'appareil doit accepter tout brouillage radioélectrique subi, même si le brouillage est susceptible d'en compromettre le fonctionnement.

CE和EU: 可前往www.electrovoice.com获取并下载CE符合性声明

本设备符合CE要求和以下指令:

- 2011/65/EU RoHS指令
- 2012/19/EU WEEE指令
- 2014/53/EU RED指令
- 2014/30/EU EMC指令
- 2014/35/EU LVD指令

AU和NZ: 本设备符合:

- AS/NZS 61000-3-3
- AS/NZS 61000-3-2
- AS/NZS 61000-6-1
- AS/NZS 61000-6-3

订购信息

RE3-ACC-BC2 两个插槽电池充电器

适用于RE3-BPT和RE3-HHT发射器的两插槽电池充电器，黑色

订单号 **RE3-ACC-BC2 | F.01U.353.089**

供应商:

Germany:
Bosch Sicherheitssysteme GmbH
Robert-Bosch-Ring 5
85630 Grasbrunn
Germany
www.electrovoice.com

Bosch Security Systems, LLC
12000 Portland Avenue South
Burnsville MN 55337
USA