

EVOLVE Portable Column Loudspeaker

EVOLVE50M-SB-EU | EVOLVE50M-SB-US | EVOLVE50M-SW |
EVOLVE50-TW | EVOVLE50-TB

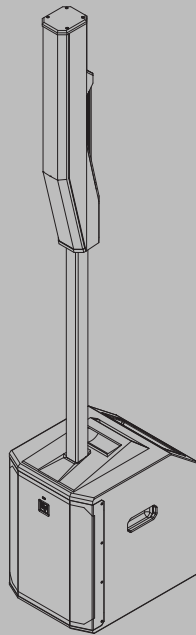





Sumário

1	Proteção	4
1.1	Importantes instruções de segurança	4
1.2	Informações da FCC.	6
1.3	Declaração de Conformidade Simplificada (sDoC)	7
1.4	Precauções	9
1.5	Certificados	10
1.6	Observações	11
2	Informações resumidas	13
2.1	Conteúdo do envio	13
3	Descrição	14
4	Instalação	16
5	DSP do amplificador	17
5.1	Controles do DSP do amplificador	17
5.2	Status do sistema	19
5.3	Menu de controle do DSP	20
6	Operação do mixer	33
6.1	Entradas 1–4, 5/6 e 7/8	33
6.2	Configuração da tecnologia QuickSmart Link	34
7	Emparelhamento do aplicativo QuickSmart Mobile	36
8	Configurações recomendadas	38
8.1	Pareamento estéreo de sistemas Evolve 50M	38
8.2	Apresentação de solista	40
9	Resolução de problemas	41
10	Dados técnicos	43
10.1	mecânicas	45

1 Proteção

1.1 Importantes instruções de segurança

 <p>ADVERTÊNCIA: PARA REDUZIR O RISCO DE INCÊNDIO OU CHOQUE ELÉTRICO, NÃO EXPONHA EXCESSIVAMENTE O APARELHO À CHUVA OU À UMIDADE</p> <p>AVIS: Risco de Choque elétrico, não abra.</p> <p>ADVERTÊNCIA: O PLUGUE DA FONTE DE ALIMENTAÇÃO OU A ENTRADA CA SÃO USADOS COMO UM DISPOSITIVO DE DESCONEXÃO. O DISPOSITIVO DE DESCONEXÃO DEVE PERMANECER PRONTAMENTE OPERACIONAL.</p> <p>ADVERTÊNCIA: CONECTE SOMENTE A UMA TOMADA COM CONEXÃO DE ATERRAMENTO DE PROTEÇÃO.</p> <p>ADVERTÊNCIA: PARA REDUZIR O RISCO DE CHOQUE ELÉTRICO, NÃO REMOVA A TAMPA (OU A TRASEIRA), POIS NÃO HÁ PEÇAS INTERNAS QUE POSSAM SER REPARADAS PELO USUÁRIO. RECORRA A PESSOAL QUALIFICADO PARA MANUTENÇÃO.</p>	 <p>O raio com símbolo de ponta de seta dentro de um triângulo equilátero serve para alertar o usuário sobre a presença de "tensão perigosa" não isolada no gabinete do produto que pode ter magnitude suficiente para constituir-se em um risco de choque elétrico para pessoas.</p>
	 <p>O ponto de exclamação dentro de um triângulo equilátero serve para alertar o usuário para a presença de instruções de operação e manutenção (serviço) importantes na literatura que acompanha o aparelho.</p>
	 <p>O asterisco dentro de um triângulo equilátero serve para informar o usuário sobre instruções de instalação ou remoção necessárias relativas ao uso de equipamentos ou hardware relacionado ao sistema.</p>

1. Leia essas instruções.
2. Guarde essas instruções.
3. Preste atenção a todas as advertências.
4. Siga todas as instruções.
5. Não use este aparelho próximo à água.
6. Limpe somente com um pano seco.
7. Não bloqueie nenhuma abertura de ventilação. Instale de acordo com as instruções do fabricante.
8. Não instale nenhuma fonte de calor como radiadores, aquecedores, fogões ou outros aparelhos (incluindo amplificadores) que produzam calor.
9. Não impeça que o plugue polarizado ou de aterramento cumpra sua finalidade de segurança. Um plugue polarizado tem dois pinos chatos, um mais largo que o outro. Um plugue de aterramento tem dois pinos chatos e um terceiro pino de aterramento. O pino chato amplo ou o terceiro pino são fornecidos para sua segurança. Se o plugue fornecido não se encaixar em sua tomada, consulte um eletricista para substituição da tomada obsoleta.
10. Proteja o cabo de energia de ser pisado ou comprimido principalmente nos plugues, tomadas e no ponto da saída do aparelho.
11. Use somente acoplamentos/acessórios especificados pelo fabricante.

12. Use somente o carrinho, suporte, tripé, braçadeira ou mesa especificados pelo fabricante ou que acompanhem o aparelho. Quando um carrinho for usado, tenha cuidado ao mover a combinação de carrinho/aparelho para evitar ferimentos causados por tombamento.
13. Desconecte o aparelho durante tempestades com raios ou quando não for utilizado por longos períodos.
14. Recorra a assistência técnica autorizada para toda a manutenção. Será necessário manutenção quando o aparelho tiver sido danificado de alguma forma, por exemplo, quando o cabo de alimentação ou o plugue estiverem danificados, líquido tiver sido derramado ou objetos tiverem caído no aparelho, o aparelho tiver sido exposto à chuva ou à umidade, não estiver funcionando normalmente ou tiver caído.
15. Nenhuma fonte de chama, como velas acesas, devem ser colocadas sobre o aparelho.
16. Para reduzir o risco de incêndio ou choque elétrico, não exponha o aparelho à chuva ou à umidade. O aparelho não deve ser exposto a goteiras ou respingos. Objetos cheios com líquidos, como vasos não devem ser colocados sobre o aparelho.
17. Não bloqueie nenhuma abertura de ventilação. Instale de acordo com as instruções do fabricante.
18. A distância mínima em volta do aparelho deve ser 60 cm (2 pés) para haver ventilação suficiente.
19. A ventilação não deve ser impedida cobrindo as aberturas com itens como jornais, toalhas de mesa, cortinas etc.
20. Para desconectar completamente a alimentação AC do aparelho, o cabo da fonte de alimentação deverá ser desconectado.

**Advertência!**

Apparatets stikprop skal tilsluttes en stikkontakt med jord som giver forbindelse til stikproppens jord.

Laitte on liitettävä suojakoskettimilla varustettuun pistorasiaan

Apparatet må tilkoples jordet stikkontakt

Apparaten skall anslutas till jordat uttag

**Advertência!**

Este produto foi projetado SOMENTE para ser suspenso com acessórios de montagem autorizados da Electro-Voice. NÃO use suportes nem métodos não autorizados para suspender o alto-falante. As alças nos alto-falantes da Electro-Voice foram projetadas somente para transporte temporário por pessoas ou para uso SOMENTE com acessórios de montagem autorizados da Electro-Voice. Itens como corda de fibra, cabos de aço, fios ou outros tipos de materiais não podem ser usados para suspender o alto-falante pelas alças.

**Advertência!**

O uso de acessórios não autorizados com este ou qualquer produto da Electro-Voice é de sua responsabilidade. O uso de acessórios não autorizados pode resultar em mau funcionamento do produto, lesões ou morte.

O usuário assume toda a responsabilidade e pode resultar na anulação da garantia.

**Cuidado!**

Não tente mover este sistema de alto-falante quando estiver totalmente montado.

O sistema pode ser danificado ou causar lesões pessoais.

**Cuidado!**

Para manter a estabilidade, não utilize a haste secundária do subwoofer de duas peças EVOLVE 30M com o subwoofer ou com a coluna da EVOLVE 50. Fazer isso poderá resultar em danos e/ou lesões pessoais.

**Cuidado!**

Para obter melhor desempenho acústico, utilize SOMENTE o array de alto-falantes em coluna EVOLVE 50/50M com o subwoofer EVOLVE 50/50M. Não utilize o subwoofer ou a coluna EVOLVE 30M com o subwoofer ou a coluna da EVOLVE 50/50M. Fazer isso poderá resultar em um mal desempenho acústico, danos permanentes e anulação da garantia.

1.2

Informações da FCC.

Este dispositivo está em conformidade com a Seção 15 das Regras da FCC. A operação está sujeita às duas condições seguintes:

- (1) Este dispositivo não poderá causar interferência prejudicial e
- (2) Este dispositivo deverá aceitar todas as interferências recebidas, incluindo a interferência que possa causar operação não desejada.

Aviso!

Este produto foi testado e considerado em conformidade com os limites para um dispositivo digital de Classe B, conforme a Seção 15 das Regras da FCC. Esses limites são projetados para fornecer proteção razoável contra interferência prejudicial em uma instalação residencial. Este produto gera, utiliza e pode irradiar energia de radiofrequência e, se não for instalado e utilizado de acordo com as instruções, poderá causar interferência prejudicial às comunicações de rádio.

No entanto, não há garantia de que não ocorrerá interferência em uma determinada instalação. Se este equipamento causar interferência prejudicial à recepção de rádio ou televisão, o que pode ser determinado ao desligar e religar o equipamento, o usuário é incentivado a tentar corrigir a interferência utilizando uma ou mais das medidas a seguir:

- Reorientar ou reposicionar a antena receptora.
- Aumentar a distância entre o equipamento e o receptor.
- Conectar o equipamento a uma tomada que esteja em um circuito diferente daquele ao qual está conectado o receptor.
- Consultar um revendedor ou um técnico de rádio/TV experiente para obter ajuda.



O dispositivo foi autorizado pela FCC e IC; FCC ID:ESVEVOLVE e IC:1249A - EVOLVE50M.

Preste atenção para as alterações ou modificações que não tenham sido expressamente aprovadas pela parte responsável pela conformidade, pois podem anular a autorização do usuário para operar o equipamento.

Este equipamento deve ser instalado e operado com uma distância mínima de 20 cm entre o radiador e seu corpo.

Este dispositivo está em conformidade com os padrões RSS isentos de licença da indústria do Canadá. A operação está sujeita às duas condições seguintes:

- (1) este dispositivo não poderá causar interferência e
- (2) este dispositivo deverá aceitar todas as interferências, incluindo a interferência que possa causar operação não desejada do dispositivo.

Le présent appareil est conforme aux CNR d'Industrie Canada applicables aux appareils radioexempts de licence. L'exploitation est autorisée aux deux conditions suivantes :

- (1) l'appareil ne doit pas produire de brouillage, et
- (2) l'utilisateur de l'appareil doit accepter tout brouillage radioélectrique subi, même si le brouillage est susceptible d'en compromettre le fonctionnement.

Nos termos dos regulamentos da indústria do Canadá, este transmissor de rádio só pode operar usando uma antena de um tipo e ganho máximo (ou menor) aprovado para o transmissor pela indústria do Canadá. Para reduzir possíveis interferências de rádio para outros usuários, o tipo de antena e seu ganho devem ser escolhidos de modo que a potência isotrópica radiada equivalente (EIRP, Equivalent Isotropically Radiated Power) não seja mais do que necessária para uma comunicação bem-sucedida.

Conformément à la réglementation d'Industrie Canada, le présent émetteur radio peut fonctionner avec une antenne d'un type et d'un gain maximal (ou inférieur) approuvé pour l'émetteur par Industrie Canada. Dans le but de réduire les risques de brouillage radioélectrique à l'intention des autres utilisateurs, il faut choisir le type d'antenne et son gain de sorte que la puissance isotrope rayonnée équivalente (p.i.r.e.) ne dépasse pas l'intensité nécessaire à l'établissement d'une communication satisfaisante.

1.3

Declaração de Conformidade Simplificada (sDoC)





BG	С настоящото Bosch Security Systems, LLC декларира, че този тип радиосъоръжение EVOLVE50M-SB-EU, EVOLVE50M-SW е в съответствие с Директива 2014/53/ЕС. Цялостният текст на ЕС декларацията за съответствие може да се намери на следния интернет адрес: www.electrovoice.com
CS	Tímto Bosch Security Systems, LLC prohlašuje, že typ rádiového zařízení EVOLVE50M-SB-EU, EVOLVE50M-SW je v souladu se směrnici 2014/53/EU. Úplné znění EU prohlášení o shodě je k dispozici na této internetové adrese: www.electrovoice.com
DA	Hermed erklærer Bosch Security Systems, LLC , at radioudstyrstypen EVOLVE50M-SB-EU, EVOLVE50M-SW er i overensstemmelse med direktiv 2014/53/EU. EU-overensstemmelseserklæringens fulde tekst kan findes på følgende internetadresse: www.electrovoice.com
DE	Hiermit erklärt Bosch Security Systems, LLC , dass der Funkanlagentyp EVOLVE50M-SB-EU, EVOLVE50M-SW der Richtlinie 2014/53/EU entspricht. Der vollständige Text der EU-Konformitätserklärung ist unter der folgenden Internetadresse verfügbar: www.electrovoice.com
EL	Με την παρούσα ο/η Bosch Security Systems, LLC , δηλώνει ότι ο ραδιοεξοπλισμός EVOLVE50M-SB-EU, EVOLVE50M-SW πληροί την οδηγία 2014/53/ΕΕ. Το πλήρες κείμενο της δήλωσης συμμόρφωσης ΕΕ διατίθεται στην ακόλουθη ιστοσελίδα στο διαδίκτυο: www.electrovoice.com

EN	Hereby, Bosch Security Systems, LLC declares that the radio equipment type EVOLVE50M-SB-EU, EVOLVE50M-SW is in compliance with Directive 2014/53/EU and the relevant statutory requirements. The full text of the EU declaration of conformity and the UK declaration of conformity are available at the following internet address: www.electrovoice.com
ES	Por la presente, Bosch Security Systems, LLC declara que el tipo de equipo radioeléctrico EVOLVE50M-SB-EU, EVOLVE50M-SW es conforme con la Directiva 2014/53/UE. El texto completo de la declaración UE de conformidad está disponible en la dirección Internet siguiente: www.electrovoice.com
ET	Käesolevaga deklareerib Bosch Security Systems, LLC , et käesolev raadioseadme tüüp EVOLVE50M-SB-EU, EVOLVE50M-SW vastab direktiivi 2014/53/EL nõuetele. ELi vastavusdeklaratsiooni täielik tekst on kättesaadav järgmisel internetiaadressil: www.electrovoice.com
FI	Bosch Security Systems, LLC vakuuttaa, että radiolaitetyyppi EVOLVE50M-SB-EU, EVOLVE50M-SW on direktiivin 2014/53/EU mukainen. EU-vaatimustenmukaisuusvakuutuksen täysimittainen teksti on saatavilla seuraavassa internetosoitteessa: www.electrovoice.com
FR	Le soussigné, Bosch Security Systems, LLC , déclare que l'équipement radioélectrique du type EVOLVE50M-SB-EU, EVOLVE50M-SW est conforme à la directive 2014/53/UE. Le texte complet de la déclaration UE de conformité est disponible à l'adresse internet suivante: www.electrovoice.com
HR	Bosch Security Systems, LLC ovime izjavljuje da je radijska oprema tipa EVOLVE50M-SB-EU, EVOLVE50M-SW u skladu s Direktivom 2014/53/EU. Cjeloviti tekst EU izjave o sukladnosti dostupan je na sljedećoj internetskoj adresi: www.electrovoice.com
HU	Bosch Security Systems, LLC igazolja, hogy a EVOLVE50M-SB-EU, EVOLVE50M-SW típusú rádióberendezés megfelel a 2014/53/EU irányelvnek. Az EU-megfelelőségi nyilatkozat teljes szövege elérhető a következő internetes címen: www.electrovoice.com
IT	Il fabbricante, Bosch Security Systems, LLC , dichiara che il tipo di apparecchiatura radio EVOLVE50M-SB-EU, EVOLVE50M-SW è conforme alla direttiva 2014/53/UE. Il testo completo della dichiarazione di conformità UE è disponibile al seguente indirizzo Internet: www.electrovoice.com
LT	Aš, Bosch Security Systems, LLC , patvirtinu, kad radijo įrenginių tipas EVOLVE50M-SB-EU, EVOLVE50M-SW atitinka Direktyvą 2014/53/ES. Visas ES atitikties deklaracijos tekstas prieinamas šiuo interneto adresu: www.electrovoice.com
LV	Ar šo Bosch Security Systems, LLC deklarē, ka radioiekārta EVOLVE50M-SB-EU, EVOLVE50M-SW atbilst Direktīvai 2014/53/ES. Pilns ES atbilstības deklarācijas teksts ir pieejams šādā interneta vietnē: www.electrovoice.com
MT	B'dan, Bosch Security Systems, LLC , niddikjara li dan it-tip ta' tagħmir tar-radju EVOLVE50M-SB-EU, EVOLVE50M-SW huwa konformi mad-Direttiva 2014/53/UE. It-test kollu tad-dikjarazzjoni ta' konformità tal-UE huwa disponibbli f'dan l-indirizz tal-Internet li ġej: www.electrovoice.com

NL	Hierbij verklaar ik, Bosch Security Systems, LLC , dat het type radioapparatuur EVOLVE50M-SB-EU, EVOLVE50M-SW conform is met Richtlijn 2014/53/EU. De volledige tekst van de EU-conformiteitsverklaring kan worden geraadpleegd op het volgende internetadres: www.electrovoice.com
PL	Bosch Security Systems, LLC niniejszym oświadcza, że typ urządzenia radiowego EVOLVE50M-SB-EU, EVOLVE50M-SW jest zgodny z dyrektywą 2014/53/UE. Pełny tekst deklaracji zgodności UE jest dostępny pod następującym adresem internetowym: www.electrovoice.com
PT	O(a) abaixo assinado(a) Bosch Security Systems, LLC declara que o presente tipo de equipamento de rádio EVOLVE50M-SB-EU, EVOLVE50M-SW está em conformidade com a Diretiva 2014/53/UE. O texto integral da declaração de conformidade está disponível no seguinte endereço de Internet: www.electrovoice.com
RO	Prin prezenta, Bosch Security Systems, LLC declară că tipul de echipamente radio EVOLVE50M-SB-EU, EVOLVE50M-SW este în conformitate cu Directiva 2014/53/UE. Textul integral al declarației UE de conformitate este disponibil la următoarea adresă internet: www.electrovoice.com
SK	Bosch Security Systems, LLC týmto vyhlasuje, že rádiové zariadenie typu EVOLVE50M-SB-EU, EVOLVE50M-SW je v súlade so smernicou 2014/53/EÚ. Úplné EÚ vyhlásenie o zhode je k dispozícii na tejto internetovej adrese: www.electrovoice.com
SL	Bosch Security Systems, LLC potrjuje, da je tip radijske opreme EVOLVE50M-SB-EU, EVOLVE50M-SW skladen z Direktivo 2014/53/EU. Celotno besedilo izjave EU o skladnosti je na voljo na naslednjem spletnem naslovu: www.electrovoice.com
SV	Härmed försäkrar Bosch Security Systems, LLC att denna typ av radioutrustning EVOLVE50M-SB-EU, EVOLVE50M-SW överensstämmer med direktiv 2014/53/EU. Den fullständiga texten till EU-försäkran om överensstämmelse finns på följande webbadress: www.electrovoice.com

1.4

Precauções

	Se um alto-falante Electro-Voice for usado ao ar livre em um dia ensolarado, posicione-o em uma área coberta. Os amplificadores do alto-falante têm circuitos de proteção que desligam temporariamente o alto-falante quando temperaturas extremamente altas são atingidas. Isso pode ocorrer em dias quentes quando o alto-falante recebe diretamente a luz solar.
	Não use os alto-falantes Electro-Voice em um ambiente onde as temperaturas estejam abaixo de 0 °C (32° F) ou excedam +35° C (95° F)
	Nunca exponha um alto-falante Electro-Voice à água, chuva ou alta umidade.
	Os alto-falantes Electro-Voice são capazes de gerar, com facilidade, níveis de pressão de som suficientes para causar dano permanente à audição de qualquer pessoa a uma distância de cobertura normal. Devem ser tomados cuidados para evitar a exposição prolongada a níveis de pressão sonora que excedam 90 dB.

1.5 Certificados

Brasil:

Após uma perturbação da rede elétrica, o EVOLVE pode entrar em estado de segurança. Neste caso, você deve desligar e ligar o dispositivo novamente.

Este equipamento não tem direito à proteção contra interferência prejudicial e não pode causar interferência em sistemas devidamente autorizados.

México:

"La operación de este equipo está sujeta a las siguientes dos condiciones: (1) es posible que este equipo o dispositivo no cause interferencia perjudicial y (2) este equipo o dispositivo debe aceptar cualquier interferencia, incluyendo la que pueda causar su operación no deseada"

EVOLVE 50M (RCPBOEV20-1717)
 EVOLVE50M-SB-US (RCPBOEV20-1717-A5)
 EVOLVE50M-SB-EU (RCPBOEV20-1717-A6)
 EVOLVE50M-SW (RCPBOEV20-1717-A7)

República da Coreia:



R-C-B6S-ESVEVOLVE

제품명:	앰프내장형 스피커
모델명:	EVOLVE50M
정격:	100-240 VCA, 50-60 Hz, 1.000 W
수입업체(상호)명:	로버트보쉬코리아(유)
제조사:	Bosch Security Systems, LLC.
제조연월:	별도표기
제조국:	중국
A/S:	02-702-2846

해당 무선설비는 운용 중 전파혼신 가능성이 있음

해당 무선설비는 전파혼신 가능성이 있으므로 인명안전과 관련된 서비스는 할 수 없습니다.

Emirados Árabes Unidos:

Nº registrado do TRA: ER77128/19

Nº do fornecedor: DA45733/15

1.6

Observações

Equipamento elétrico e eletrônico antigo

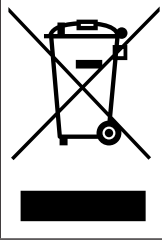

Este produto e/ou bateria devem ser descartados separados do lixo doméstico. Descarte o equipamento de acordo com as leis e os regulamentos locais, para permitir sua reutilização ou reciclagem. Isso ajuda a conservar os recursos e proteger a saúde humana e o meio ambiente.

Copyright e direitos autorais

Todos os direitos reservados. É proibida a reprodução ou transmissão de qualquer parte deste documento, em qualquer formato, por qualquer meio, seja eletrônico, mecânico, fotocópia, gravação ou outro, sem a autorização prévia por escrito do editor. Para saber informações sobre como obter permissão para novas impressões e trechos, contate a Electro-Voice. Todo o conteúdo, incluindo as especificações, os dados e as ilustrações deste manual, estão sujeitos a alterações sem aviso prévio.



Aviso!

Bluetooth® está disponível em países selecionados. Entre em contato com seu fornecedor do Electro-Voice ou distribuidor do Electro-Voice mais próximo para obter mais informações.

Os logotipos e a marca da palavra Bluetooth® são marcas registradas de propriedade da Bluetooth SIG, Inc. e qualquer uso dessas marcas pela Bosch Security Systems, Inc. é licenciado. Outras marcas registradas e nomes de marcas pertencem aos seus respectivos proprietários.

Para uso na China: TABELA DE DIVULGAÇÃO DA CHINA ROHS

针对在中国境内的使用：CHINA ROHS披露表

扬声器

根据SJ/T 11364-2014编制的有害物质表						
	Pb (Pb)	Hg (Hg)	Cd (Cd)	Cr 6+ (Cr 6+)	PBB (PBB)	PBDE (PBDE)
电路板	○	○	○	○	○	○
电子组件	X	○	○	○	○	○
换能器	X	○	○	○	○	○
显示屏	X	○	○	○	○	○
电缆和导线	○	○	○	○	○	○
塑料材料	○	○	○	○	○	○
金属材料	X	○	○	○	○	○
木质和纸质材料	○	○	○	○	○	○
涂料与涂层	○	○	○	○	○	○
本表系根据SJ/T 11364的规定编制而成						
○: 上述有害物质在所有包含该物质的均质材料中的含量均低于GB/T 26572规定的限值						
X: 上述有害物质在特定均质材料中的含量均高于GB/T 26572规定的限值						

关于该类产品生产日期代码的详细说明，请见：

<http://www.boschsecurity.com/datecodes/>

2 Informações resumidas

A seguinte tabela lista os produtos em uma família, com o CTN (Número de Tipo Comercial, na sigla em inglês) e a DESCRIÇÃO do nome identificador do produto.

CTN	Descrição
EVOLVE50-TB	Matriz de alto-falantes em coluna, haste, preto
EVOLVE50M-SB-US	Subwoofer de alto-falante em coluna US, preto
EVOLVE50M-SB-EU	Subwoofer de alto-falante em coluna EU, preto
EVOLVE50-TW	Matriz de alto-falantes em coluna, haste, branco
EVOLVE50M-SW	Subwoofer de alto-falantes em coluna, EUA e UE, branco
EVOLVE50-PL-SB	Haste de alto-falante em coluna, curta, preta
EVOLVE50-PL-SW	Haste de alto-falante em coluna, curta, branca
EVOLVE50-CASE	Estojo de transporte de alto-falante em coluna, rodas
EVOLVE50-SUBCVR	Cobertura do subwoofer

2.1 Conteúdo do envio

Quantidade	Componente
1	Subwoofer
1 (2 para EVOLVE50M-SW)	Cabo de alimentação
1	Manual do usuário
1	Manual de segurança

Tabela 2.1: EVOLVE50M-SB-US, EVOLVE50M-SB-EU, EVOLVE50M-SW

Quantidade	Componente
1	Matriz da coluna
1	Haste do subwoofer
1	Bolsa de transporte

Tabela 2.2: EVOLVE50-TB, EVOLVE50-TW

3 Descrição

Obrigado por escolher um sistema de coluna portátil Electro-Voice. Reserve um tempo para consultar o manual para entender todos os recursos integrados no sistema EV e utilizar inteiramente suas capacidades de desempenho.

A Electro-Voice está expandindo sua série EVOLVE, líder de setor, com o lançamento do sistema de alto-falante em coluna EVOLVE 50M. O EVOLVE 50M possui a nova tecnologia de controle e áudio digital QuickSmart Link da Electro-Voice, um mixador integrado, DSP e efeitos, tudo combinado dentro do elegante formato do EVOLVE 50. O EVOLVE 50M é a opção perfeita para bandas/músicos, empresas de locação de equipamentos audiovisuais, DJs e qualquer aplicação em que o real desempenho de áudio profissional seja necessário em um pacote portátil e supercompacto.

Disponível em acabamentos pretos ou brancos, o EVOLVE 50M combina o design industrial de última geração, componentes projetados pela Electro-Voice incomparáveis e materiais excepcionais para proporcionar a melhor qualidade, a melhor potência e a melhor confiabilidade da categoria. A matriz da coluna de faixa plena e seus oito leves controladores de neodímio de 3,5 polegadas proporcionam cobertura ultra-ampla de 120° e largura de banda total, usando guias de ondas exclusivos; a cobertura vertical assimétrica de 40 graus em forma de matriz garante que toda a energia acústica seja direcionada tanto para o público sentado quanto em pé. O gabinete da matriz é feito de um material composto durável, com uma alça de alumínio ergonômica. Um subwoofer de 12 polegadas fica no gabinete de madeira de 15 mm, com design de ventilação com fluxo laminar de alta eficiência, para mais rigidez e melhor desempenho acústico. A coluna e o sub são conectados por uma haste simétrica de alumínio com fixação interna e travamento com auxílio de ímãs. Os alto-falantes são protegidos por uma grade de aço 18 GA com revestimento em pó preto, e uma caixa de transporte de coluna está incluída. Um amplificador avançado de Classe D fornece até 1000 W de potência. Equipado com o conjunto de recursos mais abrangente e fácil de usar de qualquer sistema de coluna do mercado hoje, a designação "M" do EVOLVE 50M refere-se ao mixer digital de oito canais integrado, totalmente configurável e com muitos recursos. Desenvolvido em colaboração com a equipe de engenharia eletrônica de áudio de classe mundial da marca-irmã da Electro-Voice, a Dynacord, o mixer tem entradas múltiplas (4 entradas XLR/TRS combo de microfone/linha, 1 entrada XLR/TRS combo de linha estéreo, 1 entrada RCA, 1 entrada 3,5 mm estéreo, 1 entrada de instrumentos Hi-Z) com pré-amplificador e função de mixagem de nível profissional. A transmissão Bluetooth® de alta resolução e baixa latência garante resultados excelentes para reprodução ou acompanhamento musical. Está incluída também uma entrada de pedal em canais auxiliares independentes, e uma gama de efeitos integrados (30 presets, incluindo refrão, atraso, flange e reverberação, por meio de dois canais FX) adiciona uma infinidade de opções para músicos ajustarem o tom. Todos os itens acima ajudam a reduzir a entrada/saída de carga e o tempo de montagem/desmontagem – e a bagunça no palco –, minimizando a necessidade de equipamentos externos, como mixer e pedais de efeitos. Novidade da Electro-Voice, a tecnologia QuickSmart Link facilita a combinação de dois sistemas EVOLVE 50M para uso junto com bandas ou apresentações maiores que precisam de mais entradas. Basta vincular os sistemas por um cabo Ethernet para criar uma conexão de áudio/controle digital não compactada, emparelhar os dois sistemas em um único dispositivo móvel com o aplicativo QuickSmart Mobile (disponível na Apple App Store e no Google Play) e obter o controle de mixagem total dos dois sistemas. Para aplicações que precisam de menos entradas, mas ainda precisam de um mixer e saída estéreo, o EVOLVE 50M pode ser associado a um EVOLVE 50 com o conector MIX OUT XLR.

O painel de controle da EVOLVE 50M conta com o poderoso QuickSmart DSP da Electro-Voice, que permite a navegação e o ajuste de todo o áudio, dos efeitos e das funções de mixagem por meio de um LCD com controle de botão único ou pelo aplicativo QuickSmart Mobile, bem como diversas opções de roteamento do sinal e entradas. Entre as funções estão quatro presets (Music, Live, Speech, Club), equalizador do sistema de três faixas (baixa, média, alta), equalizador gráfico de sete faixas (no modo Mixer), cinco presets programáveis pelo usuário (configurações para armazenar e recuperar), potência fantasma, monitoramento visual do status do limitador, medidores e controle de nível de entrada e controle de volume mestre para otimizar a estrutura de ganho.

4 Instalação



Cuidado!

Não tente mover este sistema de alto-falante quando estiver totalmente montado. O sistema pode ser danificado ou causar lesões pessoais.

Montagem do sistema de alto-falante

Para **montar o sistema de alto-falante**, faça o seguinte:

1. Coloque o **subwoofer** em uma superfície nivelada e estável.
2. Introduza a haste na base do subwoofer.
A haste tem ímãs (A) em cada extremidade.
3. Coloque a **coluna de falantes** na parte superior da haste do subwoofer.
4. A montagem do **sistema de coluna de falantes** está concluída.

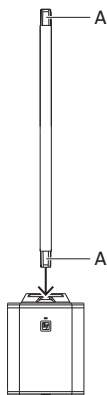

2.

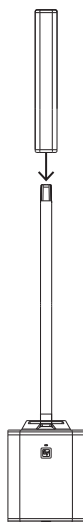

3.

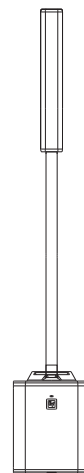

4.

5 DSP do amplificador

5.1 Controles do DSP do amplificador

O amplificador tem uma combinação de controles e conectores para garantir que o sistema de alto-falante seja mais versátil.

Interface de controle e monitoramento do sistema de coluna portátil

As seleções de menu do controle do DSP do sistema de coluna portátil estão disponíveis para o EVOLVE.

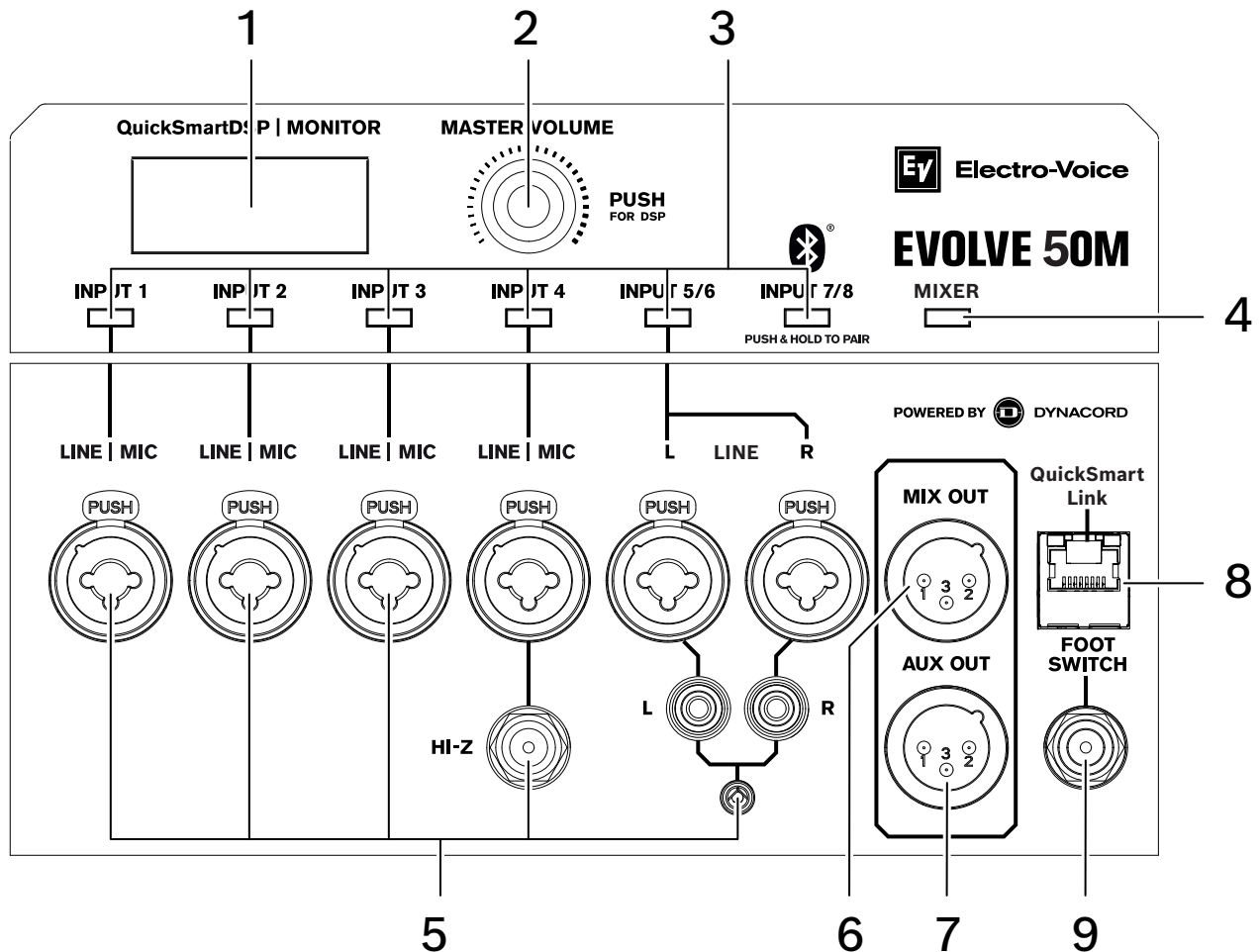

1. **LCD** - Interface de controle e monitoramento em DSP.
2. **MASTER VOL** (VOL. MESTRE) – Ajuste o nível de som.
DSP – Role pelo menu e selecione as opções disponíveis. Pressione o botão MASTER VOL (VOL. MESTRE) para entrar no menu DSP.
3. **Teclas de seleção de entrada:** seleciona os canais INPUT 1 (Entrada 1) a INPUT 7/8 (Entrada 7/8) para configurações de DSP do canal e configurações de nível individual.
4. **Tecla de seleção MIXER:** acessa os controles do mixer no DSP (por exemplo, nível, GEQ, efeitos e roteamentos de sinal).
5. **INPUT 1-4, 5/6 e 7/8** — INPUT 1 (Entrada 1) a INPUT 4 (Entrada 4) balanceadas eletronicamente para a conexão de um microfone ou fonte de sinal de nível de linha. É possível estabelecer uma conexão usando conectores tipo TRS ou XLR. A alimentação phantom (+15 V) está sempre ativa somente nas entradas 1-4 nos conectores XLR. INPUT 4 (Entrada 4) inclui uma entrada HI-Z abaixo do conector TRS/XLR combo para a conexão

- com uma saída de instrumento de alta impedância por meio de um conector TS. INPUT 5/6 (Entrada 5/6) estéreo para a conexão de sinais de nível de linha estéreo. A conexão é feita usando dois conectores tipo XLR, TRS, RCA, ou um único conector estéreo de 1/8 pol. As entradas 7/8 são reservadas para conexão de áudio Bluetooth estéreo.
6. **MIX OUT (Saída mista)** — os sinais de áudio após o atenuador de INPUT 1 (Entrada 1) a INPUT 7/8 (Entrada 7/8) são misturados e passados para MIX OUT (Saída mista). A relação dos sinais de entrada muda quando os controles de nível das entradas 1–7/8 são ajustados. Esse recurso permite ao alto-falante agir como um mixer básico de oito canais que pode enviar a mixagem para outro alto-falante por meio da conexão MIX OUT (Saída). A saída é pode ser configurada no menu para fornecer o sinal Mixer Mono, Estéreo esquerdo ou Estéreo direito. Se a tecnologia QuickSmart Link for usada, MIX OUT (Saída mista) fornecerá o mesmo sinal que o sistema de coluna.
 7. **AUX OUT (Saída auxiliar)** — a AUX OUT (Saída auxiliar) é configurada para oferecer uma mixagem de áudio pós-atenuador separada das entradas 1–7/8 (controlada por níveis auxiliares de canal individual no DSP) ou o sinal de saída da mixagem principal. No caso da mixagem principal, é fornecida a mixagem completa com efeitos, enquanto a mixagem auxiliar separada não acompanha efeitos.
 8. **QuickSmart Link:** conector RJ45 para cabo Cat5 para vincular dois sistemas EVOLVE 50M para controle do sistema e do áudio digital. A tecnologia QuickSmart Link só deve ser usada para conectar dois sistemas EVOLVE 50M. A tecnologia QuickSmart Link não é uma porta Ethernet/LAN e não é compatível com dispositivos de rede. O comprimento recomendado do cabo é 100 m (328 pés).
 9. **FOOT SWITCH (Pedal)** — controle ON/OFF (Ligado/desligado) de FX de áudio selecionável pelo usuário do DSP.

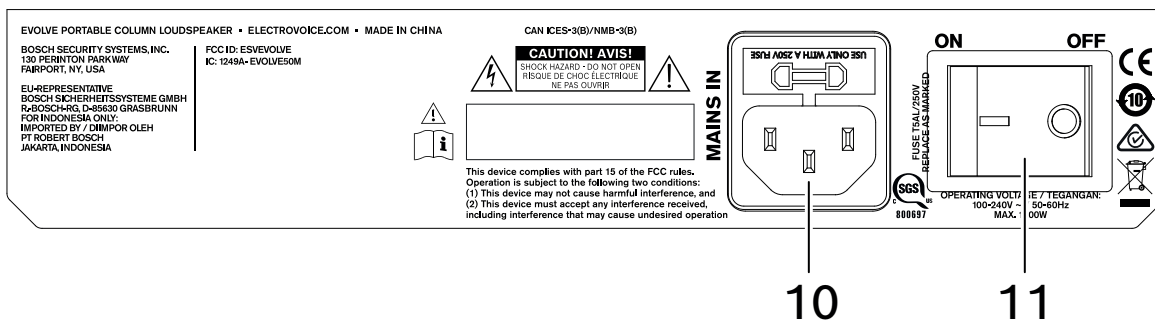

10. **MAINS IN** – o amplificador de potência recebe sua alimentação de energia por meio do soquete MAINS IN (entrada de rede elétrica). Somente pode ser usado o cabo de alimentação fornecido. Conecte o dispositivo somente à rede elétrica que corresponder aos requisitos indicados na placa de características.
11. **POWER (ENERGIA)** - Interruptor de CA para ligar (ON) ou desligar (OFF) a energia. A tela de LCD acende quando a alimentação é ligada, após aproximadamente 1 segundo.



Aviso!

As marcações e declarações no painel do amplificador podem variar.

5.2 Status do sistema



Figura 5.1: Tela inicial de status do sistema normal com status do Bluetooth®

- VOLUME (VOL)** — indica o ganho mestre do sistema em dB. O intervalo varia de mute até +10 dB, em incrementos de 1 dB.
- 1, 2, 3, 4, 5-6, 7-8** — o medidor VU exibe o nível de sinal das entradas 1 a 7/8 no amplificador. Os níveis de entrada são independentes um do outro.
- AUX** — o medidor VU exibe o nível de sinal da saída AUX (Auxiliar). O nível AUX (Auxiliar) é independente dos níveis MAIN (Principal).
- MAIN** — o medidor VU exibe o nível de sinal da saída MAIN (Principal). O nível MAIN (Principal) é independente dos níveis AUX (Auxiliar).
- C** - Aplicativo de controle; as opções disponíveis são:
OFF (DESLIGADO) - DESATIVADO
PISCANDO - MODO DE EMPARELHAMENTO
SÓLIDO - CONECTADO
- 1** - indica o número da função de armazenamento selecionada. Há cinco números da função de armazenamento definida pelo usuário disponíveis.
- E**: indica que a predefinição não foi salva. Quando a predefinição é salva, o E não é exibido.
- S** - transmissão de áudio; as opções disponíveis são:
DESLIGADO - DESATIVADO
PISCANDO - MODO DE EMPARELHAMENTO (120s)
SÓLIDO - CONECTADO
- Indicador FUNCTION (Função)** — indica se o sistema está no modo MIXER ou BASIC (Básico).

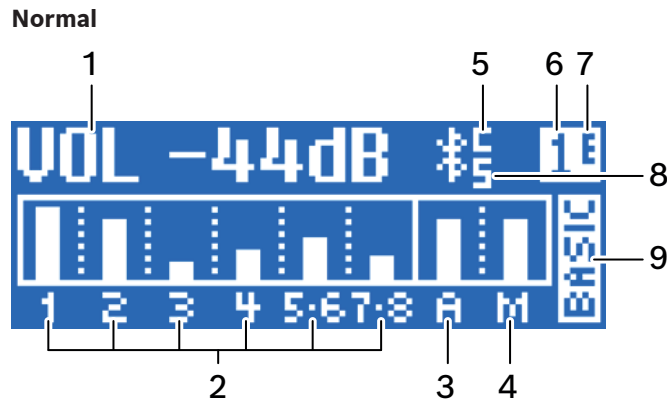

Aviso!

Bluetooth® está disponível em países selecionados.

Entre em contato com seu fornecedor do Electro-Voice ou distribuidor do Electro-Voice mais próximo para obter mais informações.

Proteção do sistema

Os limitadores de proteção do sistema indicam quando um sistema está excedendo o uso recomendado indicando CLIP (Corte) ou LIMIT (LIMITE) no monitor LCD.

CLIP

CLIP (Saturação) indica que o sinal para o alto falante está muito alto, resultando na entrada de um sinal saturado no alto-falante. Se CLIP (Saturação) foi mostrado, reduza o ganho de entrada e/ou o sinal no mixer ou no equipamento da fonte.

LIMIT

LIMIT (LIMITE) protege o alto-falante de picos de curto prazo que podem causar distorção. Quando **LIMIT** (Limite) aparecer na tela, o limitador estará ativo. É altamente recomendado reduzir o volume de saída (MASTER VOL) quando a indicação de limite for exibida com frequência ou constantemente.

5.3**Menu de controle do DSP****Menu de controle principal do DSP (modo básico)**

VOLUME		0 dB (padrão) Mute (Mudo), -80 dB +10 dB (1 dB)
	EXIT (Sair)	
	FUNCTION (Função)	Basic (Básico) Mixer
	MODE (Modo)	MUSIC (Música - Padrão) LIVE SPEECH (Fala) CLUB (Casa noturna)
	SYS DELAY (Atraso do sistema)	OFF (Desligado) (padrão) a 100 m (0,1 m) (0 pé a 328,1 pés)
	SUB DELAY (Atraso do subwoofer)	OFF (Desligado) (padrão), -10 m a +10 m (0,1 m) (-32,8 pés a 32,8 pés)
	SUB LEVEL (Subnível)	0 dB (padrão) Mute (Mudo), -80 dB a +10 dB (1 dB)
	TREBLE (Agudos)	0 dB (padrão) -12 dB a +6 dB (1 dB)
	MID (médias)	0 dB (padrão) -12 dB a +6 dB (1 dB)
	BASS (Grave)	0 dB (padrão) -12 dB a +6 dB (1 dB)
BLUETOOTH	BLUETOOTH	ON (Ligado) (padrão) Desligado
	CONTROL PAIR (Pareamento de controle)	PAREAMENTO DE CONTROLE
	AUDIO PAIR (Pareamento de áudio)	PAREAMENTO DE ÁUDIO
LED		Desligado ON (Ligado) (padrão) LIMIT (Limite)

DISPLAY (Tela)	LCD DIM (Luminosidade do LCD)	ON (Ligado) (padrão) Desligado
	BRIGHT (Brilho)	5 (padrão) 1 a 10
	CONTRAST (Contraste)	5 (padrão) 1 a 10
STORE (Armazenar)		EXIT, 1, 2, 3, 4, 5, EXIT (SAÍDA)
RECALL (Recuperar)		EXIT, 1, 2, 3, 4, 5, 6, EXIT (Saída)
RESET (Redefinir)		RESET ARE YOU SURE? (Tem certeza de que deseja redefinir?)
		NO (Não - padrão)
		SIM
INFO (Informações)		PRODUCT NAME (Nome do produto)
		FIRMWARE VERSION (Versão do firmware)
		©2020 Electro-Voice
EXIT (Sair)		

Menu principal de controle do DSP (modo mixer)

VOLUME		0 dB (padrão) Mute (Mudo), -80 dB +10 dB (1 dB)
	EXIT (Sair)	
	FUNCTION (Função)	Basic (Básico) Mixer
	MODE (Modo)	MUSIC (Música - Padrão) LIVE SPEECH (Fala) CLUB (Casa noturna)
	SUB DELAY (Atraso do subwoofer)	OFF (Desligado) (padrão), -10 m a +10 m (0,1 m) (-32,8 pés a 32,8 pés)
	SUB LEVEL (Subnível)	0 dB (padrão) Mute (Mudo), -80 dB a +10 dB (1 dB)
	TREBLE (Agudos)	0 dB (padrão) -12 dB a +6 dB (1 dB)
	MID (médias)	0 dB (padrão) -12 dB a +6 dB (1 dB)
	BASS (Grave)	0 dB (padrão)

		-12 dB a +6 dB (1 dB)
BLUETOOTH	BLUETOOTH	ON (Ligado) (padrão) Desligado
	CONTROL PAIR (Pareamento de controle)	PAREAMENTO DE CONTROLE
	AUDIO PAIR (Pareamento de áudio)	PAREAMENTO DE ÁUDIO
LED		Desligado ON (Ligado) (padrão) LIMIT (Limite)
DISPLAY (Tela)	LCD DIM (Luminosidade do LCD)	ON (Ligado) (padrão) Desligado
	BRIGHT (Brilho)	5 (padrão) 1 a 10
	CONTRAST (Contraste)	5 (padrão) 1 a 10
STORE (Armazenar)		EXIT, 1, 2, 3, 4, 5, EXIT (SAÍDA)
RECALL (Recuperar)		EXIT, 1, 2, 3, 4, 5, 6, EXIT (Saída)
RESET (Redefinir)		RESET ARE YOU SURE? (Tem certeza de que deseja redefinir?)
		NO (Não - padrão)
		SIM
INFO (Informações)		PRODUCT NAME (Nome do produto)
		FIRMWARE VERSION (Versão do firmware)
		©2020 Electro-Voice
EXIT (Sair)		

Menu de controle do DSP para entradas 1-4 (modo mixer)

LEVEL (Nível)		0 dB (padrão) Mute (Mudo), -80 a +10 dB (1 dB)
	EXIT (Sair)	
	INPUT PRESET (Predefinição de entrada)	FLAT (Plano) LOW CUT 80 (Baixa frequência 80) LOW CUT 120 (Baixa frequência 120) VOCAL MIC (Microfone de vocal) VOICE FILTER (Filtro de voz) SPEECH (Fala)

	ACOUST GUIT (Violão) ELECTR GUIT (Guitarra) BASS GUITAR (Baixo) PERCUSSION (Percussão) LINE INPUT (Entrada de linha) Mais predefinições de entrada disponíveis com atualizações de firmware.
COMP (Compressor)	OFF (Desligado), 1 a 100
TREBLE (Agudos)	0 dB (padrão) -12 dB a +12 dB (1 dB)
MID (médias)	0 dB (padrão) -12 dB a +12 dB (1 dB)
BASS (Grave)	0 dB (padrão) -12 dB a +12 dB (1 dB)
FX1	OFF (Desligado) (padrão) -80 dB a +10 dB (1 dB)
FX2	OFF (Desligado) (padrão) -80 dB a +10 dB (1 dB)
AUX* (Auxiliar)	OFF (Desligado) (padrão) -80 dB a +10 dB (1 dB)
PAN* (Rotação)	C (padrão) 10L a 10R
EXIT (Sair)	

Menu de controle do DSP para entradas 5/6 (modo mixer)

LEVEL (Nível)		0 dB (padrão) -80 dB to +10 dB (1 dB)
	EXIT (Sair)	
	MONO	OFF/ON (Desligado/ligado)
	TREBLE (Agudos)	0 dB (padrão) -12 dB a +12 dB (1 dB)
	MID (Intermediária)	0 dB (padrão) -12 dB a +12 dB (1 dB)
	BASS (Grave)	0 dB (padrão) -12 dB a +12 dB (1 dB)
	FX1	OFF (Desligado) (padrão) -80 dB a +10 dB (1 dB)
	FX2	OFF (Desligado) (padrão) -80 dB a +10 dB (1 dB)

AUX* (Auxiliar)	OFF (Desligado) (padrão) -80 dB a +10 dB (1 dB)
BAL* (Equilíbrio)	C (padrão) 10L a 10R
EXIT (Sair)	

Menu de controle do DSP para entradas 7/8 (modo mixer)

LEVEL (Nível)		0 dB (padrão) -80 dB to +10 dB (1 dB)
	EXIT (Sair)	
	TREBLE (Agudos)	0 dB (padrão) -12 dB a +12 dB (1 dB)
	MID (médias)	0 dB (padrão) -12 dB a +12 dB (1 dB)
	BASS (Grave)	0 dB (padrão) -12 dB a +12 dB (1 dB)
	AUX* (Auxiliar)	OFF (Desligado) (padrão) -80 dB a +10 dB (1 dB)
	BAL* (Equilíbrio)	C (padrão) 10L a 10R
	BLUETOOTH	BLUETOOTH ON (Ligado) (padrão) Desligado
		CONTROL PAIR (Pareamento de controle)
		PAREAMENTO DE CONTROLE
		AUDIO PAIR (Pareamento de áudio)
		PAREAMENTO DE ÁUDIO
	EXIT (Sair)	

* OBSERVAÇÃO: Os controles PAN (Rotação) e BAL (Equilíbrio) só estão visíveis quando MIXOUT (Saída de mixagem) está definida como "Stereo L" (Estéreo esquerdo) ou "Stereo R" (Estéreo direito). Os controles AUX (Auxiliar) só estarão visíveis quando AUX OUT (Saída auxiliar) estiver definida como AUX MIX (Mixagem auxiliar).

Menu de controle do DSP para controles do Mixer (modo mixer)

LEVEL (Nível)		0 dB (padrão) -80 dB to +10 dB (1 dB)
	EXIT (Sair)	
	AUX LEVEL (Nível auxiliar)	0 dB (padrão) -80 dB to +10 dB (1 dB)

MAIN GEQ (GEQ principal)	ENABLE (Ativar)	Ligar/desligar
	63 Hz	0 dB (padrão) -12 dB to +12 dB (1 dB)
	160 Hz	0 dB (padrão) -12 dB to +12 dB (1 dB)
	400 Hz	0 dB (padrão) -12 dB to +12 dB (1 dB)
	1 kHz	0 dB (padrão) -12 dB to +12 dB (1 dB)
	2,5 kHz	0 dB (padrão) -12 dB to +12 dB (1 dB)
	6 kHz	0 dB (padrão) -12 dB to +12 dB (1 dB)
	12 kHz	0 dB (padrão) -12 dB to +12 dB (1 dB)
	RESET (Redefinir)	Redefinir todas as bandas? Sim/não
	BACK (Voltar)	
AUX GEQ (GEQ auxiliar)	ENABLE (Ativar)	Ligar/desligar
	63 Hz	0 dB (padrão) -12 dB to +12 dB (1 dB)
	160 Hz	0 dB (padrão) -12 dB to +12 dB (1 dB)
	400 Hz	0 dB (padrão) -12 dB to +12 dB (1 dB)
	1 kHz	0 dB (padrão) -12 dB to +12 dB (1 dB)
	2,5 kHz	0 dB (padrão) -12 dB to +12 dB (1 dB)
	6 kHz	0 dB (padrão) -12 dB to +12 dB (1 dB)
	12 kHz	0 dB (padrão) -12 dB to +12 dB (1 dB)
	RESET (Redefinir)	Redefinir todas as faixas? Sim/não
	BACK (Voltar)	
FX1	00: OFF (Desligado)	
	01: ECHO+REV LONG (Eco+ rev longo) (padrão)	
	02: ECHO+REV SHORT (Eco+ rev curto)	

	03: REV ROOM (Rev sala)
	04: REV CONCERT (Rev concerto)
	05: REV HALL
	06: REV CHURCH (Rev igreja)
	07: REV CATHEDRAL (Rev catedral)
	08: REV ROOM S (Rev sala S)
	09: REV CONCERT (Rev concerto S)
	10: REV HALL S
	11: REV CHURCH S (Rev igreja S)
	12: REV CATHEDRAL S (Rev catedral S)
	13: PLATE MEDIUM (Plate médio)
	14: PLATE LONG (Plate longo)
	15: PLATE MEDIUM S (Plate médio S)
	16: PLATE LONG S (Plate longo S)
	17: DEL SHORT (Del curto)
	18: DEL LONG (Del longo)
	19: DEL SHORT S (Del curto S)
	20: DEL LONG S (Del longo S)
	21: ECHO+CHORUS (Eco + coro)
	22: REVERSE (Inverso)
FX2	00: OFF (Desligado)
	01: CHORUS SLOW (Coro lento) (padrão)
	02: CHORUS MEDIUM (Coro médio)
	03: CHORUS FAST (Coro rápido)
	04: CHORUS+ECHO (Coro+eco)
	05: JET FLANGER (Flange jet)
	06: DOUBLING NARROW (Duplicação estreita)
	07: DOUBLING MEDIUM (Duplicação média)
	08: DOUBLING WIDE (Duplicação ampla)
FX ENABLE (Habilitar FX)	Ligar Desligar
AUX OUT (Saída auxiliar)	Auxiliar mista Principal mista

	SPK OUT (Saída alto-falante)	E+D E D
	MIX OUT (Saída mista)	E+D E D
EXIT (Sair)		

Menu EXIT (Sair)

O **menu Exit** (Sair) é usado para retornar à tela inicial.

Menu FUNCTION (Função)

O **menu FUNCTION (Função)** é usado para configurar entre as funções Basic (Básico) e Mixer.

- **BASIC** (Básico) — oferece controles de ganho de entrada e saída, equalizador de três bandas e sistema de delay para configurações de áudio simplificadas ou usado como configuração estéreo de satélite ou canal R.
- **MIXER** — oferece acesso e controle completos do mixer digital de oito canais com saídas AUX, FX e GEQ de sete bandas.

Menu MODE (Modo)

O menu **Mode** (Modo) é usado para configurar o tipo de som que o sistema de alto-falante de coluna EVOLVE oferece.

- **MUSIC** (MÚSICA): é usado para reprodução de música gravada e aplicações de música dançante eletrônica. (Padrão)
- **LIVE** (AO VIVO): é usado para aplicações de som ao vivo.
- **SPEECH** (FALA): é usado para aplicações de fala.
- **CLUB** (CASA NOTURNA): é usado para reprodução de música eletrônica gravada.

Menu MAIN LEVEL (Nível principal) (modo Mixer)

O menu **MAIN LEVEL** (Nível principal) é usado para controlar o nível de saída geral do mixer que é alimentado para o sistema de alto-falante de coluna EVOLVE e o conector MIX OUT (Saída mista).

Menu AUX LEVEL (Nível auxiliar) (modo Mixer)

O menu **AUX LEVEL** (Nível auxiliar) é usado para controlar o nível geral do sinal presente no conector AUX OUT (Saída mista).

Menu SYS DELAY (modo básico)

O menu **SYS Delay** (Atraso do sistema) é usado para atrasar o sinal de saída, por exemplo, para compensar diferenças de distância entre os alto-falantes individuais. O delay pode ser definido em metros ou pés. As opções disponíveis para essa seleção são OFF (Desligado) ou um atraso de até 100,0 m (328 pés). O delay pode ser alterado em incrementos de 0,1 metro ou 0,1 pé.

O padrão é OFF (Desligado).

Menu SUB DELAY

O menu **SUB DELAY** (Atraso do subwoofer) é usado para alinhar acusticamente o subwoofer e o alto-falante em coluna se usado com um suporte de montagem autorizado da Electro-Voice. O atraso pode ser definido em metros. O intervalo é de -10 m a +10 m, a configuração padrão é OFF (Desligar). Valores positivos serão usados se o subwoofer estiver localizado mais próximo do público (na frente da coluna), e valores negativos serão usados se o subwoofer estiver longe do público (atrás da coluna).

**Aviso!**

Não altere esse valor se o subwoofer e a coluna estiverem conectados à haste do conector. Isso poderá causar alterações acústicas indesejadas no som do sistema.

Menu SUB LEVEL (Subnível)

O **menu Sub Level** (Subnível) permite controle de ganho independente da saída do subwoofer. Mudanças neste parâmetro mudam efetivamente o crossover do sistema EVOLVE. A configuração padrão de 0 dB é recomendada para o melhor desempenho de áudio.

O intervalo é *MUTE, -80 dB a +10 dB*.

O padrão é *0 dB*.

Menu TREBLE (Agudos)

O menu **Treble** (Agudos) é usado para ajustar o desempenho de alta frequência do alto-falante para diferentes aplicações ou preferência pessoal.

A faixa é de *-12 dB a +6 dB para o equalizador do sistema principal. A faixa é de -12 dB a +12 dB para as entradas 1-7/8 no modo mixer.*

O padrão é *0 dB*.

Menu MID (Intermediária)

O menu **MID** (Intermediária) é usado para definir o ganho no filtro de pico MID.

A faixa é de *-12 dB a +6 dB para o equalizador do sistema principal. A faixa é de -12 dB a +12 dB para as entradas 1-7/8 no modo mixer.*

O padrão é *0 dB*.

Menu BASS (Grave)

O item de menu **Bass** (Grave) é usado para configurar as baixas frequências de som.

A faixa é de *-12 dB a +6 dB para o equalizador do sistema principal. A faixa é de -12 dB a +12 dB para as entradas 1-7/8 no modo mixer.*

O padrão é *0 dB*.

Menu MAIN GEQ (GEQ principal) (modo Mixer)

O menu **MAIN EQ** (Equalizador principal) é usado para ajustar a resposta de frequência intermediária do alto-falante para diferentes aplicações ou preferências pessoais. Há sete filtros de equalizador diferentes disponíveis centrados nas seguintes frequências: 63, 160, 400, 1,0K, 2,5K, 6,0K e 12K Hz. O filtro também não dependerá da configuração MAIN GEQ (GEQ principal) se AUX OUT (Saída auxiliar) estiver definida como MAIN MIX (Mixagem principal).

A faixa de cada filtro é de *-12 dB a +12 dB*.

O valor padrão para cada filtro é *0 dB*.

Menu AUX GEQ (GEQ principal) (modo Mixer)

O menu **AUX GEQ** (GEQ auxiliar) é usado para ajustar a resposta de frequência de AUX OUT (Saída mista) para diferentes aplicações ou preferências pessoais. Há sete filtros de equalizador diferentes disponíveis centrados nas seguintes frequências: 63, 160, 400, 1,0K, 2,5K, 6,0K e 12K Hz.

A faixa de cada filtro é de *-12 dB a +12 dB*.

O valor padrão para cada filtro é *0 dB*.

Menu FX1 & FX2 (modo Mixer)

O menu **FX1 & FX2** é usado para selecionar a predefinição de reverberação, atraso, refrão ou flange para cada unidade FX.

Menu AUX OUT (Saída mista) (modo Mixer)

O menu **AUX OUT** (Saída mista) é usado para selecionar o sinal presente no conector AUX OUT (Saída mista):

- **AUX MIX** (Auxiliar mista) (padrão) — fornece a mistura de sinal controlada pelos envios AUX de canal individual
- **MAIN MIX** (Principal mista) — fornece o mesmo sinal presente no alto-falante

Menu MIX OUT (Saída mista) (modo Mixer)

O **menu MIX OUT** (Saída mista) é usado para selecionar quais sinais devem ser reproduzidos em MIX OUT (Saída mista) e qual sinal deverá ser produzido pelo alto-falante.

- L+R: as entradas 1–4 e os sinais esquerdo e direito das entradas 5/6 e 7/8 são somados. A soma sai em MIX OUT (Saída mista) e é produzida pelo alto-falante. (Padrão)
- R: somente o sinal direito das entradas 5/6 e 7/8 e a porcentagem das entradas 1–4 voltada para a direita são reproduzidas em MIX OUT (Saída mista). O alto-falante produzirá somente o sinal esquerdo.
- L: somente o sinal esquerdo das entradas 5/6 e 7/8 e a porcentagem das entradas 1–4 voltada para a esquerda são reproduzidas em MIX OUT (Saída mista). O alto-falante produzirá somente o sinal direito.

Menu BLUETOOTH**Ligar ou desligar o Bluetooth®**

Para **ligar ou desligar o Bluetooth®**, faça o seguinte:

1. Selecione **ON** (Ligado).
OU
Selecione **OFF** (Desligado).

As opções do **menu Bluetooth** são ON/OFF (Ligado/desligado), CONTROL PAIR (Pareamento de controle) e AUDIO PAIR (Pareamento de áudio).

Menu CONTROL PAIR (Pareamento de controle)

O menu **CONTROL PAIR** (Pareamento de controle) é usado para ativar o aplicativo de controle e monitoramento sem fio Quick**Smart** Mobile. As opções disponíveis para esta seleção são: ON (Ligado) ou OFF (Desligado).

O padrão é OFF.

**Aviso!**

Bluetooth® está disponível em países selecionados.

Entre em contato com seu fornecedor do Electro-Voice ou distribuidor do Electro-Voice mais próximo para obter mais informações.

Os logotipos e a marca da palavra Bluetooth® são marcas registradas de propriedade da Bluetooth SIG, Inc. e qualquer uso dessas marcas pela Bosch Security Systems, Inc. é licenciado. Outras marcas registradas e nomes de marcas pertencem aos seus respectivos proprietários.

Menu AUDIO PAIR (Pareamento de áudio)

O menu **AUDIO PAIR** (Pareamento de áudio) é usado para transmitir áudio do dispositivo ativado para Bluetooth® para o sistema de alto-falante. As opções disponíveis para esta seleção são: PAIRING (Pareamento), ON (Ligado) ou OFF (Desligado).

O padrão é OFF.

Emparelhar o sistema de coluna portátil com o dispositivo ativado para Bluetooth®

Para **emparelhar o sistema de coluna portátil com o dispositivo ativado para Bluetooth®**, faça o seguinte:

1. No menu DSP, role até **AUDIO PAIR** (Pareamento de áudio).

2. Selecione **AUDIO PAIR** (Pareamento de áudio).
O modo **AUDIO PAIR** (Pareamento de áudio) permite 120 segundos de visibilidade para dispositivos ativados para Bluetooth®.
3. No dispositivo móvel, selecione **EV EVOLVE** para iniciar o processo de emparelhamento.
Quando o dispositivo estiver emparelhado, todo o áudio do dispositivo irá sair pelo sistema EVOLVE.

**Aviso!**

Se conectado a um dispositivo móvel, os alertas de notificação e ring tones também serão reproduzidos através do sistema.

Desative essas notificações ou ative o *Airplane mode* (Modo avião) no dispositivo móvel para impedir interrupções indesejadas durante a reprodução de áudio.

Menu LED

O **menu LED** mostra a alimentação ligada e indica o limite. As opções disponíveis para essa seleção são: ON (Ligado), OFF (Desligado) ou LIMIT (Limite).

- **ON** — liga o LED quando a energia do alto-falante estiver em ON (Ligada). (Padrão)
- **OFF** — desliga o LED.
- **LIMIT** — desliga o LED em operação normal. O LED piscando brevemente indica que o limitador está sendo ativado. Piscar brevemente não é crítico porque o limitador integrado mantém a distorção sob controle. O LED aceso constante indica que o som foi afetado negativamente. Se o LED ficar aceso constantemente, verifique a parte de trás do LCD para obter mais informações. É altamente recomendado reduzir o volume de saída.

Menu DISPLAY (Tela)

As opções do **menu Display** (Tela) são BACK (Voltar), LCD DIM (Luminosidade do LCD), BRIGHT (Brilho) e CONTRAST (Contraste).

Menu LCD DIM (Luminosidade do LCD)

O **menu LCD Dim** (Luminosidade do LCD) é usado para escurecer a tela quando ela está ociosa por 30 segundos. As opções disponíveis para esta seleção são: ON (Ligado) ou OFF (Desligado).

O padrão é *ON* (Ligado).

Menu BRIGHT (Brilho)

O **menu Bright** (Brilho) é usado para determinar o brilho do LCD.

O intervalo vai de 1 a 10.

O padrão é *cinco (5)*.

Menu CONTRAST (Contraste)

O **menu Contrast** (Contraste) é usado para aumentar ou diminuir a visibilidade da tela de LCD.

O intervalo vai de 1 a 10.

O padrão é cinco.

Menu STORE (Armazenar)

O **menu Store** (Armazenar) permite que você crie até cinco configurações personalizadas de usuários. As opções disponíveis para esta seleção são: EXIT (Sair), 1, 2, 3, 4 e 5.

**Aviso!**

O nome da configuração personalizada do usuário pode conter uma combinação de caracteres alfanuméricos incluindo espaços. O intervalo de caracteres alfanumérico é de A a Z e 0–9.

O comprimento do campo de nome é de 11 caracteres

Armazenamento de configurações personalizadas de usuários

Para armazenar configurações personalizadas de usuários, faça o seguinte:

1. No menu DSP, role até **STORE (Armazenar)**.
2. Aperte o botão **MASTER VOL** (Volume principal) para selecionar **STORE** (Armazenar).
A tela de armazenamento é exibida.
3. Aperte o botão **MASTER VOL** (Volume principal) para selecionar 1.
A tela Enter name for 1 (Inserir um nome para 1) é exibida.
4. Use o botão **MASTER VOL** (Volume principal) para navegar pelos caracteres.
Os caracteres são exibidos.
5. Aperte o botão **MASTER VOL** (Volume principal) para selecionar o caractere desejado.
6. Gire o botão **MASTER VOL** (Volume principal) para ir até a próxima entrada de caractere.
Continue sua seleção de caracteres até que o nome desejado seja inserido.
7. Use o botão **MASTER VOL** (Volume principal) para rolar até **SAVE** (Salvar).
8. Aperte o botão **MASTER VOL** (Volume principal) para selecionar **SAVE** (Salvar).
9. Repita as **etapas de 3 a 8** para armazenar outras configurações personalizadas de usuários.
10. Selecione **EXIT** (Sair) para retornar à página inicial.

Menu RECALL (Recuperar)

O **menu Recall** (Recuperar) permite que você recupere até cinco configurações personalizadas de usuários.

As opções disponíveis para esta seleção são: **EXIT (Sair), 1, 2, 3, 4 e 5**.

Além disso, a configuração **6** está disponível para definir e armazenar uma configuração padrão. Essa configuração não pode ser usada para armazenar configurações do usuário.

Recuperação de configurações personalizadas de usuários

Para recuperar configurações personalizadas de usuários, faça o seguinte:

1. No menu DSP, role até **RECALL** (Recuperar).
2. Aperte o botão **MASTER VOL** (Volume principal) para selecionar **RECALL** (Recuperar).
A tela de recuperação é exibida.
3. Aperte o botão **MASTER VOL** (Volume principal) para selecionar **1**.
O item selecionado é carregado.
4. Selecione **EXIT** (Sair) para retornar à página inicial.

Menu RESET (Redefinir)

O menu **Reset** (Redefinir) é usado para redefinir o alto-falante com as configurações de fábrica originais.

As opções disponíveis para esta seleção são: **NO** (Não) ou **YES** (Sim).

O padrão é **NO** (Não).

Redefinição do sistema

Para **redefinir o sistema com as configurações de fábrica originais**, faça o seguinte:

1. No menu do DSP, selecione **RESET** (Redefinir).
A mensagem de validação "DEFAULT SETTINGS?" (Configurações padrão?) é exibida.
2. Selecione **YES** (SIM).
O sistema é redefinido para as configurações de fábrica originais.
A mensagem de validação "Erase User Presets" (Apagar predefinições do usuário) é exibida.
3. *Selecione YES (Sim) ou NO (Não).*
4. *Se escolher YES (Sim), as predefinições do usuário serão excluídas e voltarão para <EMPTY> (Vazio).*

**Aviso!**

O item do menu de redefinição é usado para reverter o alto-falante para as configurações padrão de fábrica originais.

Todas as configurações de usuário serão excluídas. As configurações personalizadas de usuários nos menus STORE (Armazenar) e RECALL (Recuperar) retornarão para <EMPTY> (Vazio) se a opção **YES** (Sim) tiver sido escolhida durante o processo de redefinição.

Menu INFO (Informações)

O menu **Information** (Informações) é usado para exibir o nome do produto e a versão do firmware.

6 Operação do mixer

6.1 Entradas 1–4, 5/6 e 7/8

Controle INPUT LEVEL (Nível de entrada)

Controle para ajustar a sensibilidade de entrada de LINE/MIC (Linha/microfone) ou linha. Esses controles permitem ajustar os sinais de entrada para o nível de operação interno do mixer. A instrução de configuração de ganho a seguir deve ser usada como guia para ajudar a atingir um bom nível de entrada de sinal:

Ajuste os controles de volume principal para -80 dB.

Ajuste o controle INPUT LEVEL (Nível de entrada) para -80 dB.

Conecte a fonte de som (microfone, instrumento, etc.) à entrada LINE/MIC (Linha/microfone) desejada.

Inicie a fonte de som com o maior nível de volume esperado — respectivamente, cante ou fale o mais alto possível diretamente no microfone.

Durante a reprodução da fonte de som ou enquanto canta no microfone, ajuste o nível de entrada usando o controle INPUT GAIN (Ganho de entrada), de modo que durante a parte mais alta, o CLIP (Corte) não apareça. Depois, aumente MASTER VOL (Volume principal) até atingir a saída desejada da coluna. Essa é a configuração básica do canal.

Se for necessário realizar ajustes adicionais à configuração do equalizador do canal, realize essas etapas novamente, uma vez que as mudanças na seção de formato do som também influenciam o nível geral do canal.

Controles TREBLE/MID/BASS

A seção do equalizador do canal de entrada permite uma ampla diferença no formato do sinal de áudio de entrada dentro de três faixas de frequência. Antes de começar a alterar o som, todos os controles do EQ devem ser ajustados para 0. Tente não ajustar os controles do equalizador para posições extremas. Geralmente, pequenas mudanças são suficientes para produzir os melhores resultados no som geral. Use a reprodução natural como ponto de partida e confie em sua audição com treinamento musical. O uso moderado do controle MID (Intermediária) é a melhor solução para evitar feedback acústico. Evite usar essa faixa de frequências em um nível extremo. Reduzir o nível nessa faixa fornecerá uma saída mais alta e ajudará a reduzir o feedback. Ajuste o controle BASS (Grave) para adicionar mais potência ao som de um pedal de bateria ou mais corpo aos vocais. Use o controle TREBLE (Agudos) da mesma maneira para fornecer mais agudos aos címbalos e vocais para um som mais transparente.

Controle FX1 & FX2

O controle **FX1 & FX2** é usado para definir a quantia de efeito necessária no canal. Usar os controles FX permite que você atribua facilmente um efeito para grupos de instrumentos musicais ou vocais. Para determinar o nível desejado do efeito, comece com os controles no mínimo e aumente individualmente o nível de maneira gradual até que o som desejado seja alcançado.

A chave FX Enable (Habilitar FX) liga ou desliga as unidades FX internas. Lembre-se de que também é possível usar um pedal externo para ligar ou desligar FX1 & FX2. Se você quiser usar um pedal, o EVOLVE 50M é pré-configurado para ligar/desligar o FX com um pedal, sem a necessidade de configuração adicional.

Alimentação phantom

A alimentação phantom de +15 VCC está disponível somente nos conectores XLR das entradas 1–4. Não há alimentação phantom nos conectores TRS. A alimentação phantom está sempre ligada e não é switchblade.

**Aviso!**

Um circuito de proteção é fornecido para impedir danos aos dispositivos que não exigem alimentação phantom, como microfones dinâmicos e saídas de mixer. Recomenda-se conectar as fontes de nível de linha em INPUTS 5/6 (Entradas 5/6) sempre que possível.

Controle AUX (Auxiliar)

O controle **AUX** (Auxiliar) destina-se primariamente a estabelecer uma mistura independente, por exemplo, para monitorar ou um segundo ambiente/zona. Os controles AUX (Auxiliar) de canal individual determinarão a quantidade de sinal pós-atenuador de cada canal presente na saída AUX (Auxiliar) se AUX OUT (Saída auxiliar) estiver definida como AUX MIX (Mixagem auxiliar).

Controle COMP (Compressor)

Durante a operação, o processamento do sinal de entrada pode ser ajustado usando o controle **COMP** (Compressor) para controlar o compressor integrado. Compressores estão disponíveis nas entradas 1–4. Ajuste o limite do compressor e a taxa de compressão simultaneamente usando o ajuste COMP (Compressor). Conforme o controle **COMP** (Compressor) é ajustado de 0 a 100, o ganho abaixo do limite aumentará de 0 para 10 dB e a taxa de compressão aumentará de 1:1 para 8:1. O compressor reduzirá o intervalo dinâmico do sinal de áudio proporcionalmente à configuração do compressor. Assim que o sinal exceder um limite especificado, o sinal será comprimido, isto é, grandes mudanças no nível de entrada resultam em pequenas mudanças no nível de saída. Estreitar o intervalo dinâmico geralmente facilita a gravação ou a mixagem do sinal de áudio. É recomendado começar com níveis baixo ou moderado de compressão (25–40) e aumentar lentamente, se necessário.

6.2

Configuração da tecnologia QuickSmart Link

Com a tecnologia QuickSmart Link, é possível combinar todos os sinais de entrada de dois alto-falantes EVOLVE50M em um mixer. O sinal de saída do mixer pode ser mono ou estéreo, e o roteamento de sinal é definido durante o processo de configuração.

1. Certifique-se de que os dois sistemas EVOLVE 50M estejam ligados.
2. Conecte o cabo de rede à porta QuickSmart Link em cada sistema EVOLVE 50M.
3. A configuração é concluída por meio do menu de controle do DSP QuickSmart exibido no LCD de um dos sistemas EVOLVE 50M. Escolha um sistema EVOLVE 50M para concluir a configuração.
4. O LCD mostrará que o QuickSmart Link foi detectado.
5. Você precisará determinar como sincronizar os parâmetros entre os dois sistemas EVOLVE 50M. O LCD exibirá “parameter Sync Send or Receive” (sincronização de parâmetros, enviar ou receber).
6. Se quiser copiar e enviar parâmetros do sistema EVOLVE 50M que você está controlando, selecione “send” (enviar).
7. Se quiser ler e copiar os parâmetros do segundo sistema EVOLVE 50M, selecione “receive” (receber).
8. O LCD enviará uma mensagem perguntando se o sistema EVOLVE 50M que você está controlando deve ser configurado para sinais Stereo L (Estéreo esquerdo), Stereo R (Estéreo direito) ou Mono.
9. Selecione o sinal apropriado. O segundo sistema EVOLVE 50M será configurado automaticamente com base na sua seleção.
10. O LCD mostrará que o QuickSmart Link está pronto.

Com o QuickSmart Link, alguns parâmetros dos sistemas EVOLVE 50M conectados são vinculados. (Isto é, a alteração de um parâmetro em um sistema EVOLVE 50M acionará uma alteração equivalente no segundo sistema EVOLVE 50M). Isso garante que os parâmetros dos sistemas sejam consistentes, resultando no melhor desempenho acústico.

Os parâmetros vinculados são:

- Volume do sistema
- Função
- Modo
- Atraso do sistema e do subwoofer
- Equalizador do alto-falante (graves, agudos, médios)
- Roteamentos SPK OUT (Saída do alto-falante), MIX OUT (Saída mix) e AUX OUT (Saída auxiliar)
- GEQ principal
- Habilitar FX (também por pedal)
- Carregar e armazenar predefinição

7 Emparelhamento do aplicativo QuickSmart Mobile

O aplicativo EV QuickSmart Mobile para tablets e smartphones está disponível para download na App Store do iTunes e na Google Play Store.



Aviso!

O aplicativo EV QuickSmart Mobile foi projetado para só localizar alto-falantes da Electro-Voice com Bluetooth® habilitado.

O aplicativo EV QuickSmart Mobile não exibe outros tipos de dispositivo Bluetooth®, por exemplo, telefones, laptops, tablets ou fones de ouvido.



Aviso!

Bluetooth® está disponível em alguns países.

Entre em contato com seu fornecedor do Electro-Voice ou distribuidor do Electro-Voice mais próximo para obter mais informações.

Antes do emparelhamento do aplicativo EV QuickSmart Mobile com alto-falantes da Electro-Voice, certifique-se de que o Bluetooth® esteja habilitado no smartphone ou tablet e no alto-falante.

Primeiro emparelhamento

Para emparelhar o alto-falante com o aplicativo EV QuickSmart Mobile, realize o seguinte procedimento:

1. Abra o aplicativo EV QuickSmart Mobile. 
2. Permita que o aplicativo acesse seu local, se solicitado.
3. *Finding nearby speakers* (Localizando alto-falantes próximos) é exibido na tela. O aplicativo EV QuickSmart Mobile está procurando por alto-falantes da Electro-Voice habilitados com Bluetooth®.
4. Os alto-falantes disponíveis são exibidos na tela. O aplicativo exibirá até oito alto-falantes disponíveis.
5. Toque no alto-falante que você deseja emparelhar com o aplicativo. O alto-falante selecionado estará sublinhado, indicando que está selecionado. É necessário ativar o ControlPair (Pareamento de controle).
6. Repita a etapa anterior até que os alto-falantes necessários sejam selecionados.
7. Toque no botão CONNECT (Conectar).
8. O aplicativo faz o emparelhamento com o alto-falante desejado. Se solicitado, permita que o aplicativo seja emparelhado. Às vezes, essa janela fica oculta, e é necessário abri-la ativamente. O aplicativo pode se conectar a até seis alto-falantes.

Emparelhamento subsequente:

Para emparelhar o alto-falante com o aplicativo EV QuickSmart Mobile, realize o seguinte procedimento:

1. Toque no ícone do aplicativo EV QuickSmart Mobile. 
2. *Finding nearby speakers* (Localizando alto-falantes próximos) é exibido na tela. O aplicativo EV QuickSmart Mobile está procurando por alto-falantes da Electro-Voice habilitados com Bluetooth®.

3. Os alto-falantes disponíveis são exibidos na tela.
O aplicativo exibirá até oito alto-falantes disponíveis.
4. Toque no alto-falante que você deseja emparelhar com o aplicativo.
O alto-falante selecionado estará sublinhado, indicando que está selecionado.
5. Repita a etapa anterior até que os alto-falantes necessários sejam selecionados.
6. Toque no botão CONNECT (Conectar).
7. O aplicativo emparelha com o alto-falante apropriado.
O aplicativo pode se conectar a até seis alto-falantes.

8 Configurações recomendadas

8.1 Pareamento estéreo de sistemas Evolve 50M

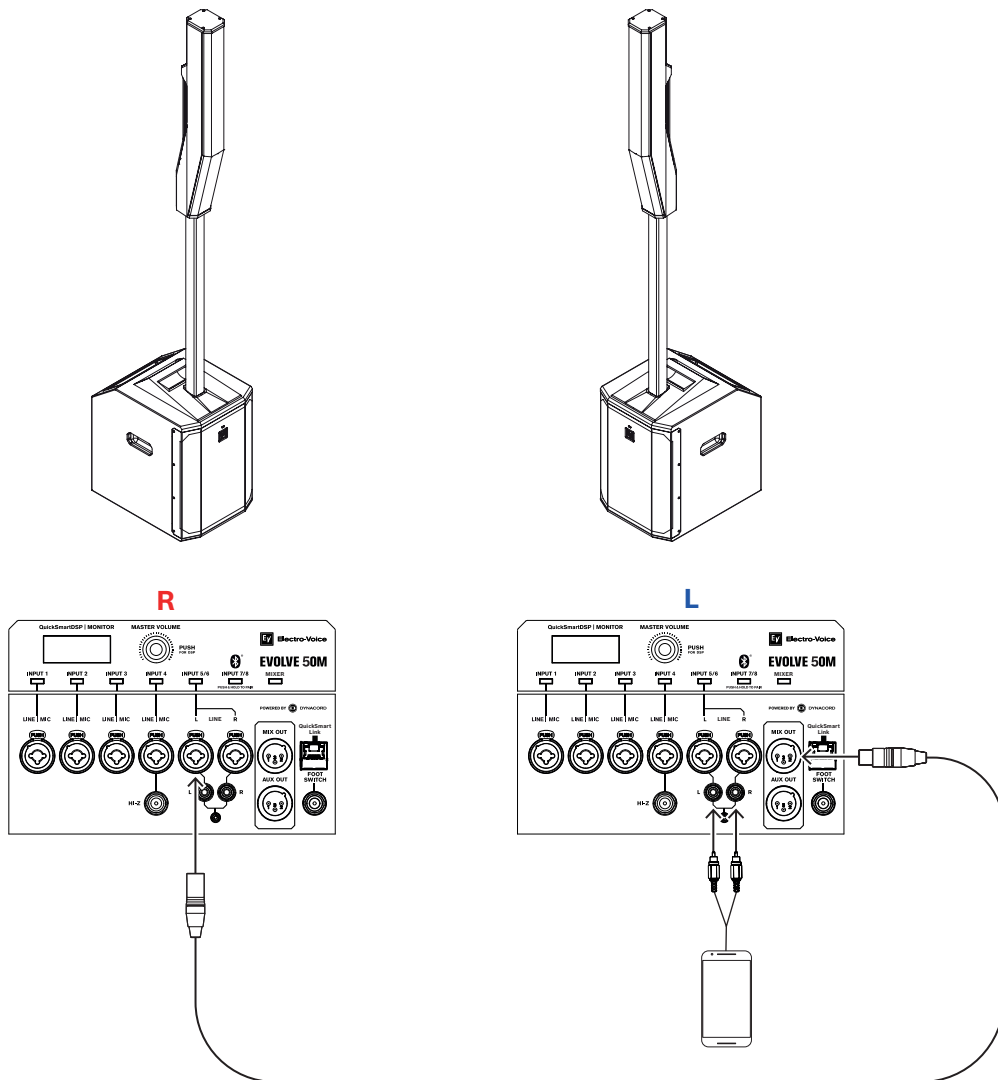

Mode (Modo):	Music (Música)
MASTER SPEAKER (L) MIX OUT (Saída mista do alto-falante principal (L)):	R (D)
SATELLITE SPEAKER (R) (Alto-falante satélite (R)):	INPUT 5 (MONO) (Entrada 5 (mono))

Tabela 8.3: Configurações de DSP do sistema de coluna portátil

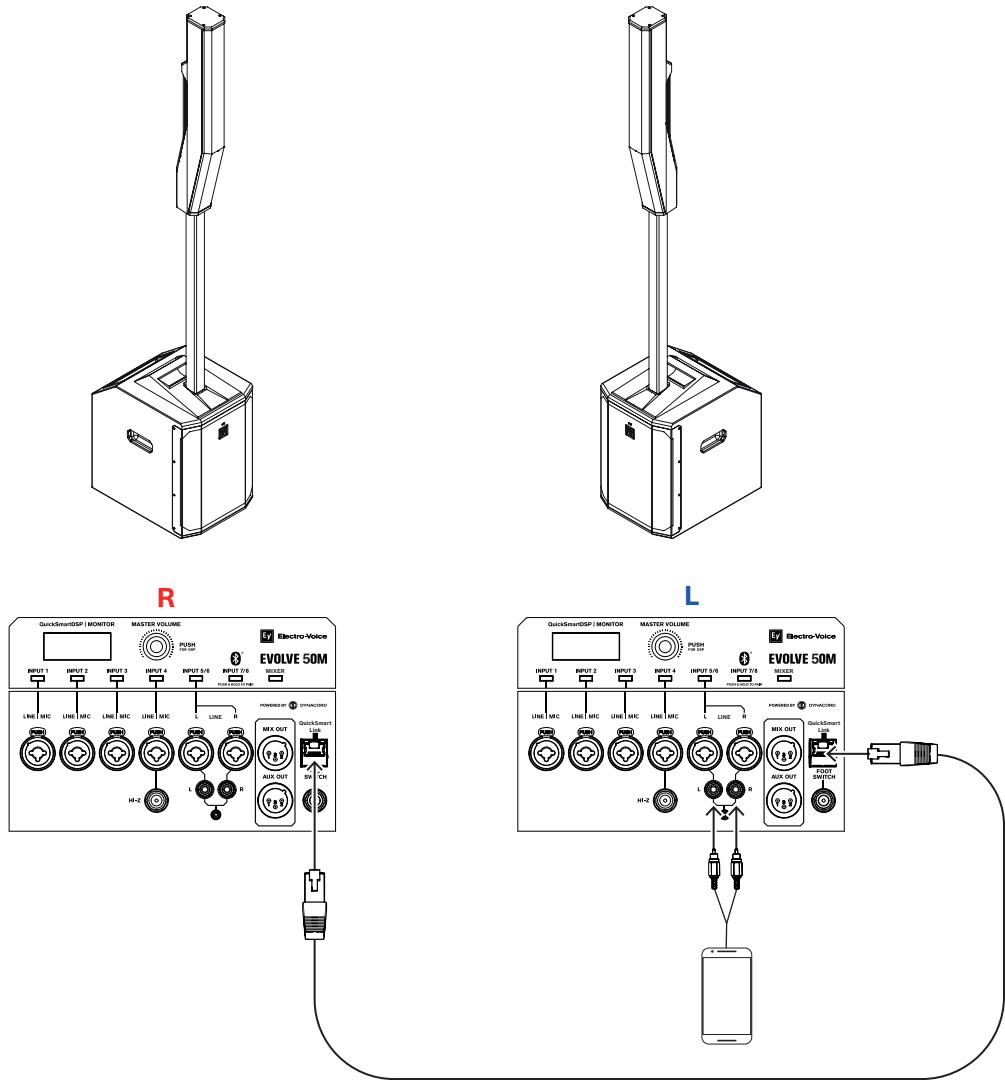

Mode (Modo):	Music (Música)
MASTER SPEAKER (L) SPK OUT (Saída mista do alto-falante principal (L)):	L
SATELLITE SPEAKER (R) (Alto-falante satélite (R)):	Entrada do QuickSmart Link

Tabela 8.4: Configurações de DSP do sistema de coluna portátil



Aviso!

A conexão estéreo do dispositivo ao MASTER SPEAKER (Alto-falante principal) pode ser feita com fios em INPUT 5/6 (Entrada 5/6) estéreo ou via Bluetooth® em INPUT 7/8 (Entrada 7/8) Bluetooth® estéreo.

8.2 Apresentação de solista

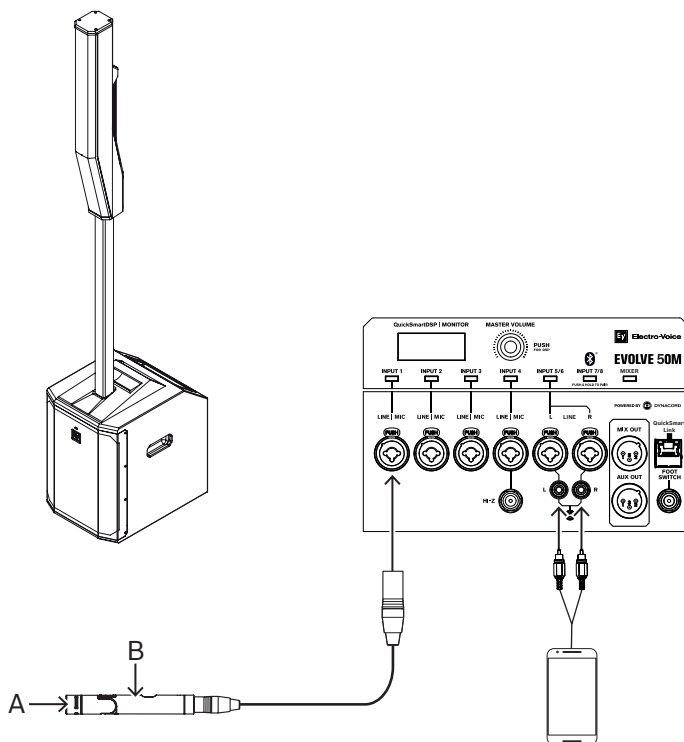

Aviso!

A direção da seta indica o caminho do sinal.

Mode (Modo):	Ao vivo
---------------------	---------

Tabela 8.5: Configurações de DSP do sistema de coluna portátil

9 Resolução de problemas

Problema	Possível causa	Action (Ação)
1. Nenhum som	Amplificador	Verifique se todos os eletrônicos estão ligados, se o roteamento de sinal está correto, se a fonte está ativa, se o volume foi aumentado, se nenhum canal está mudo, etc. Corrija/conserte/substitua conforme necessário. Se mesmo assim não há som, o problema pode estar na fiação.
	Fiação	Verifique se você conectou os cabos corretos ao amplificador. Reproduza algo em um nível baixo pelo amplificador. Conecte um alto-falante de teste em paralelo com a linha com defeito. Se o nível de som sumir ou ficar muito fraco, a linha está um curto (possivelmente um corte ou aperto grave, ou conexão perdida). Usando o alto-falante de teste, mova a linha para baixo e teste cada conexão/junção até encontrar o problema é corrija-o. Observe a polaridade correta.
2. Saída intermitente como estalos ou distorção	Conexão com falha	Verifique todas as conexões no amplificador e nos alto-falantes para garantir que elas estejam limpas e bem apertadas. Se o problema persistir, verifique a fiação. Consulte o problema 1.
3. Ruído constante como buzz, hiss ou humm	Fonte ou outro dispositivo eletrônico com defeito	Se houver ruído presente, mas nenhum material do programa estiver sendo reproduzido, avalie cada componente conforme necessário para isolar o problema. Muito provavelmente existe um rompimento no caminho do sinal.
	Aterramento do sistema ou loop do terra inadequados	Verifique e corrija o aterramento do sistema, conforme necessário.
4. Nenhum som é produzido com o microfone conectado às INPUTS 1-4 (Entradas 1-4).	O microfone necessita de alimentação phantom.	Verifique se o microfone está conectado às INPUTS 1-4 (Entradas 1-4). A alimentação phantom não está disponível em INPUT 5/6 (Entrada 5/6).
	O canal de entrada está mudo ou LEVEL (Nível) está muito baixo.	Selecione o canal e verifique se não está mudo. Se não estiver mudo, aumente lentamente o LEVEL (Nível) do canal até que haja reprodução de som.
5. Som está distorcido, LED dianteiro está OFF	Nível de entrada excessivo	Reduza o nível de entrada ou o nível do alto-falante para impedir o limite.

Problema	Possível causa	Action (Ação)
(Desligado), LIMIT (Limite) da tela LCD está ON (Ligado)	Estrutura de ganho incorreta ou entrada da fonte (console de mixagem/pré-amplificador) está sobrecarregada	Verifique se os controles de nível da fonte estão estruturados corretamente usando o indicador do medidor VU na tela LCD. Se a barra do medidor VU está sólida ou o sistema indica CLIP (Corte) ou LIMIT (Limite), a entrada ou o nível da fonte está muito alto.
6. O microfone produz feedback acústico quando o nível de entrada é amplificado	Estrutura de ganho incorreta	Reduza o sinal do microfone reduzindo o nível INPUT (Entrada). Posicionar o microfone próximo da fonte de som aumenta o ganho antes do feedback.
	MODE (Modo) está definido como MUSIC (Música)	Altere MODE (Modo) para LIVE (Ao vivo) ou SPEECH (Fala).
	A posição do microfone é muito próxima da parte da frente do alto-falante.	Sempre que possível ajuste os alto-falantes de modo que o microfone fique por trás deles. Se você usar um alto-falante separado em uma posição de monitor, aponte o alto-falante para a parte traseira do microfone.
7. O aplicativo QuickSmart Mobile não detecta o alto-falante	Ativar Bluetooth®	Assegure que Bluetooth® esteja ativado no alto-falante.
8. O som ficará distorcido ou será interrompido se o QuickSmart Link for usado	Cabo inadequado ou cabo longo demais	Use cabos CAT5 blindados (ou melhores) de até 100 m (328 pés).
	Hardware de rede (comutadores/roteadores) conectados	Só é permitida a conexão direta entre até dois sistemas EVOLVE50M para funcionamento correto.

Se essas sugestões não resolverem o problema, entre em contato com o fornecedor Electro-Voice ou distribuidor do Electro-Voice mais próximo.

10 Dados técnicos

Resposta de frequência (-3 dB) ¹ :	43 Hz a 20 kHz
Faixa de frequência (-10 dB) ¹ :	37 Hz a 20 kHz
SPL máximo ² :	127 dB
Cobertura (H x V):	120° x 40°
Classificação do amplificador:	1.000 W
Classificação do canal LF:	500 W
Classificação do canal HF:	500 W
Frequência de crossover:	200 Hz
Conectores:	4 conectores XLR/TRS combo para entradas de linha/ microfone 1 entrada TRS HI-Z de 1/4 pol. 2 conectores XLR/TRS combo para entrada de linha estéreo 1 entrada RCA estéreo 1 entrada estéreo de 3,5 mm 1 entrada de áudio Bluetooth® estéreo sem fio 1 entrada de pedal de 1/4 pol. 1 saída XLR MIX OUT 1 saída XLR AUX OUT 1 conector RJ45 QuickSmart-Link
Gabinete:	Subwoofer: compensado de 15 mm Coluna: composta Mastro: alumínio
Grade:	Aço com revestimento em pó preto ou branco
Cor:	Preta ou branca
Dimensões (AxLxP): mm (pol.)	Subwoofer: 530 x 345 x 471 (20,9 x 13,6 x 18,5) Coluna: 825 x 102 x 172 (32,5 x 4 x 6,9) Mastro secundário: 929 x 48,5 x 55 (36,6 x 1,9 x 2,2)
Dimensões montadas (AxLxP): mm (pol.)	2045 x 345 x 471 (80,5 x 13,6 x 18,5)
Peso líquido:	Subwoofer: 20,3 kg (44,66 lb) Coluna: 4,7 kg (10,34 lb) Mastro: 1,25 kg (2,75 lb) Capa do subwoofer: 0,4 kg (0,9 lb) Bolsa para coluna e mastro: 0,85 kg (1,87 lb)
Peso de envio (caixa do sub):	23 kg (50,71 lb)
Peso de envio (caixa da coluna):	8,3 kg (18,30 lb)
Banda de frequência:	2.402 MHz a 2.480 MHz
Potência do transmissor:	EIRP: 4,8 dBm

Consumo de energia ³ :	100–240 VCA, 50–60 Hz, 1,5–0,6 A
-----------------------------------	----------------------------------

¹Medição com metade do espaço usando a predefinição de DSP ativa.

²O SPL máximo é medido em 1 m usando o ruído rosa de banda larga na saída máxima.

³A taxa atual é 1/8 da potência.



Figura 10.1: Resposta de frequência EVOLVE 50M (Modo Live [Ao vivo], Modo Music [Música], Modo Speech [Fala] e Modo Club [Casa noturna])

10.1 mecânicas



Figura 10.2: Dimensões do sistema EVOLVE50M

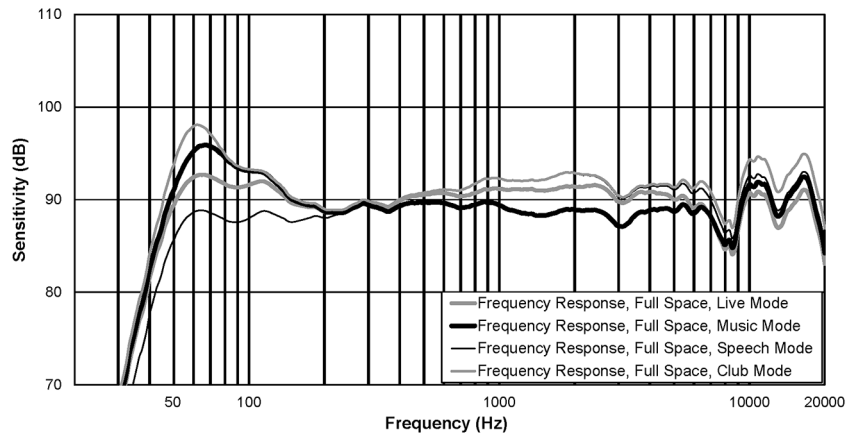

Figura 10.3: Dimensões do mastro curto EVOLVE

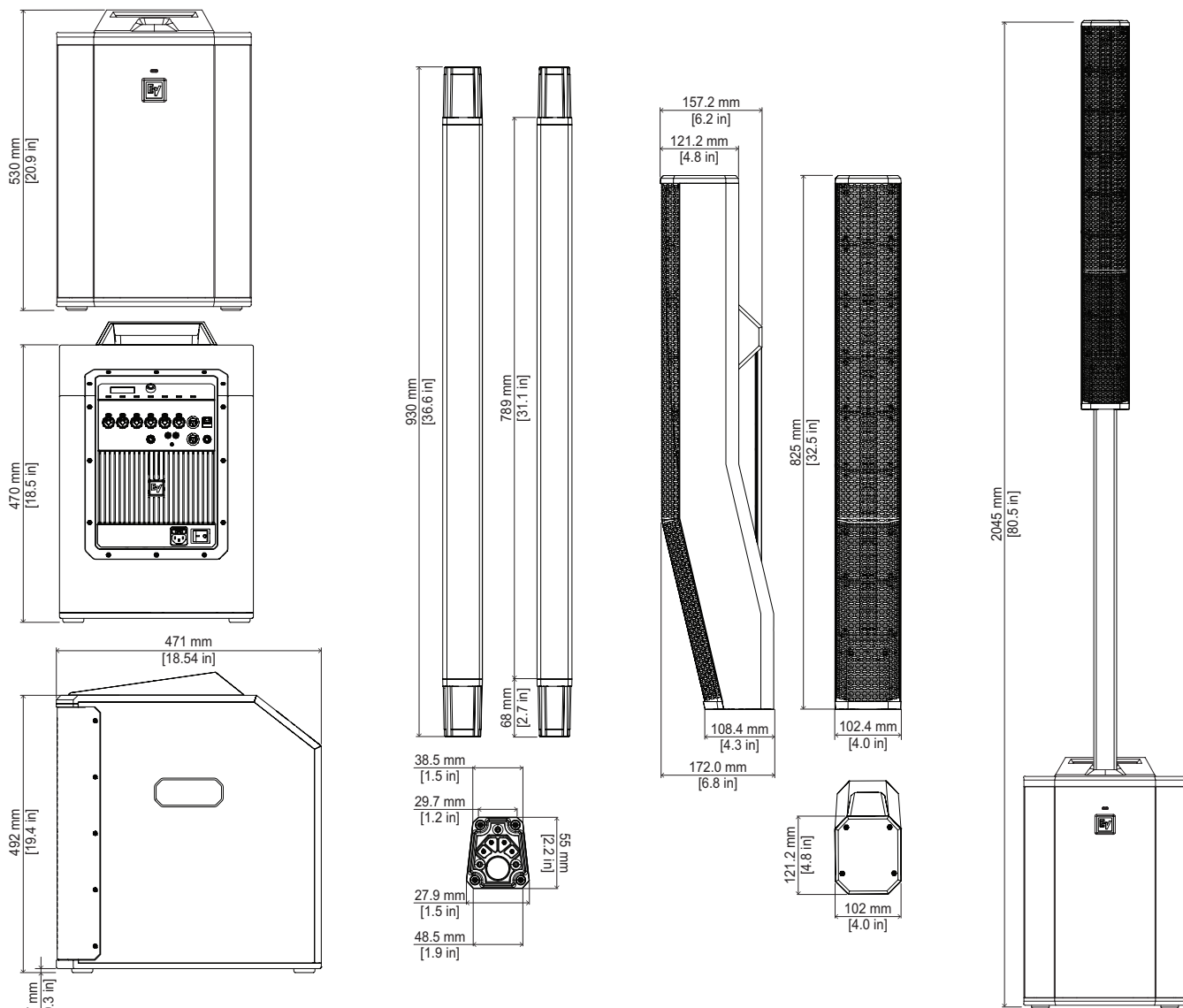

Aviso!

A haste curta da EVOLVE pode ser usada com a EVOLVE 30M, EVOLVE 50 e EVOLVE 50M.

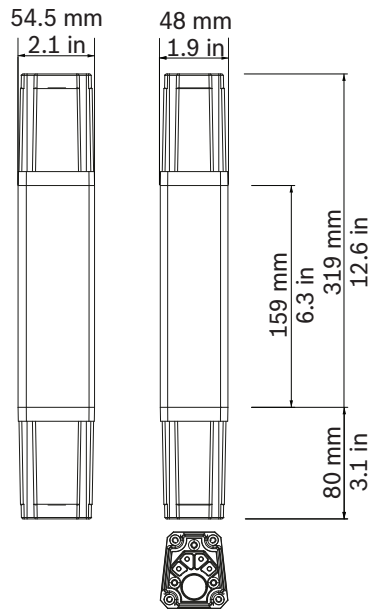
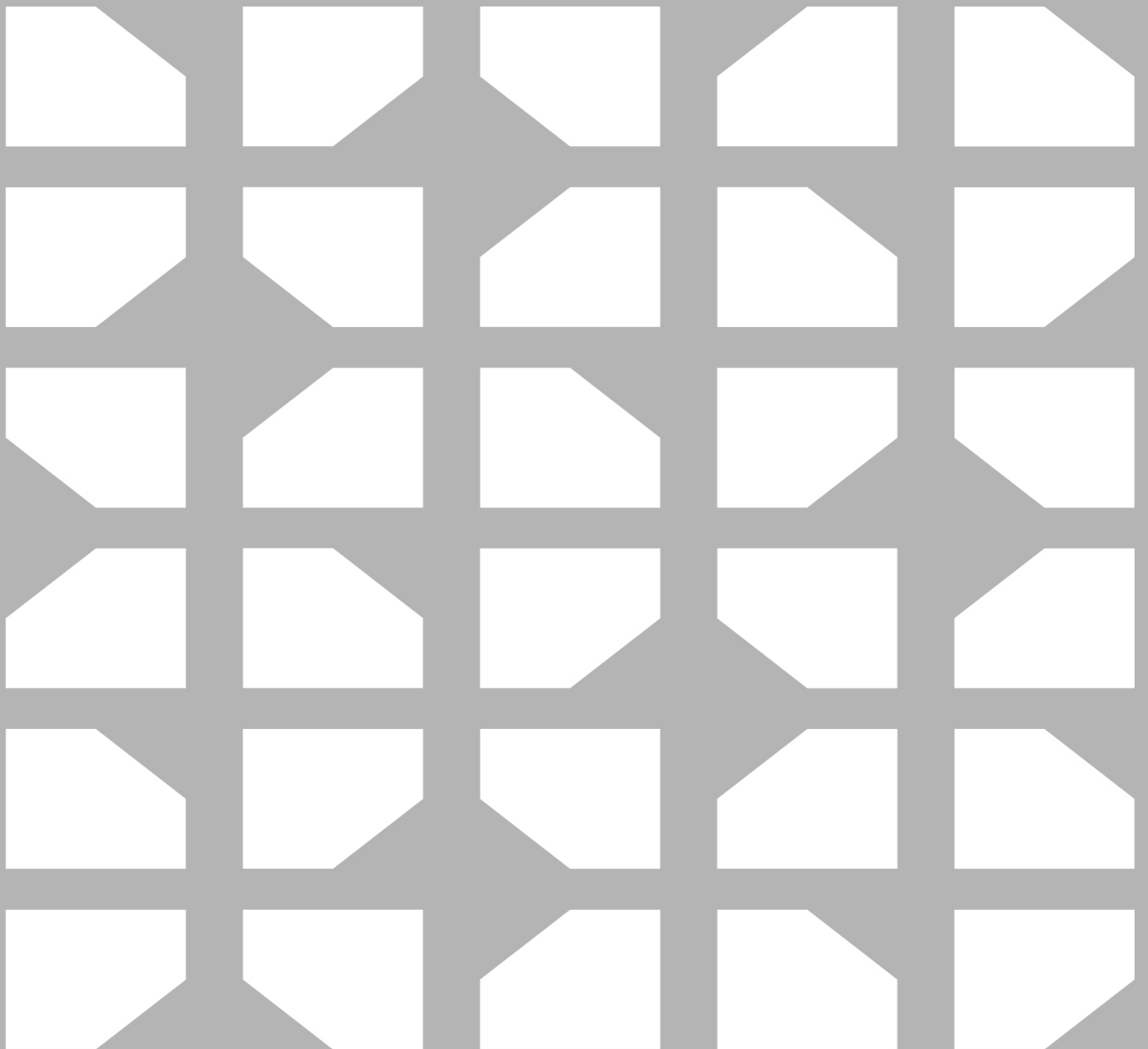

Bosch Sicherheitssysteme GmbH **Bosch Security Systems, LLC**

Robert-Bosch-Ring 5
85630 Grasbrunn
Germany

www.boschsecurity.com
© Bosch Sicherheitssysteme
GmbH, 2022

12000 Portland Avenue South
Burnsville MN 55337
USA

www.electrovoice.com
© Bosch Security Systems,
LLC, 2022