

製品登録



EVERSE は electrovoice.com/register にてご登録いただけます。

クイックセットアップ

スピーカーのセットアップ方法:

手順	説明図
1. AC 電源コードをアース付きコンセントとシステムの MAINS IN に接続してバッテリーが十分に充電されていることを確認します。 注: 初めてスピーカーを使用するときは、スピーカーを接続したまま 24 時間充電したままにすることをおすすめします。	
2. 電源スイッチを ON .	
3. 音量 (VOL) を MASTER VOL つまみを使用して 0 dB に調整します。	
4. XLR または 6.35 mm ケーブルを使用する場合は、入力選択ソフトキーを押して INPUT 1 または INPUT 2 を選択します。Bluetooth または 3.5 mm ジャックを使用している場合は、 INPUT 3/4 用 入力選択ソフトキーを押します。MASTER VOLUME つまみで INPUT LEVEL をミュート.	

5. XLR、TRS、または TS ケーブルを使用して音声ソースを **INPUT 1**、**INPUT 2** を選択します。または 3.5 mm ミニ ジャックを使用して **INPUT 3/4** .接続前に、音声ソースが **ミュート** または低いレベルになっていることを確認してください。接続後に、ソースの出力を適切なレベルに上げます。

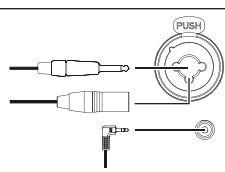

6. 信号のピークが **最大レベル** の **LEVEL** 必要な出力が達成されるまで、MASTER VOLUME つまみを使用して INPUT LEVEL を調整します。PK **PK** PEAK が表示された場合、PK または PEAK 表示が **PK** レベルを下げます。入力選択ソフトキーをもう一度押して、チャンネルメニューを終了します。

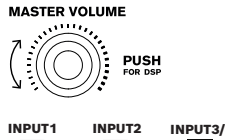

7. MASTER **0 dB** に つまみを回して、**MASTER VOL** 求める出力を得られるまで音量を調整します。

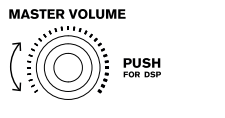

QuickSmart Mobile アプリのペアリング

タブレット端末やスマートフォン向けの EV QuickSmart Mobile アプリは、Apple App Store および Google Play Store からダウンロードできます。

注記!

EV QuickSmart Mobile アプリには、Bluetooth® コントロール機能を搭載した Electro-Voice のスピーカーのみを表示するよう設計されています。

EV QuickSmart Mobile アプリには、電話やノートパソコン、タブレット、ヘッドセットなど、その他の Bluetooth® 対応機器は表示されません。

EV QuickSmart Mobile アプリを Electro-Voice スピーカーと接続する前の注意事項:

1. スマートフォンまたはタブレットで Bluetooth® が有効になっていることを確認します。
2. スピーカーがペアリングモードになっていることを確認します。

スピーカーでコントロールおよびストリーミング用のペアリングモードを実行する方法:

1. **INPUT 3/4** を長押しすると、**ペアリングモードがオン**になり、LCD に 4 桁の ID が表示されます。LCD メニューから、コントロールとストリーミングのペアリングモードを別々に有効にできます。

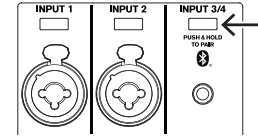

2. モバイルデバイスの Bluetooth® 設定メニューに移動して、4 桁の ID が一致する EVERSE スピーカーを探し、ペアリングします。これにより、モバイルデバイスが EVERSE スピーカーとペアリングされ、音声ストリーミングができるようになります。
3. 次の手順に進み、コントロール用のペアリングを行います。

注記!

Android デバイスの場合、位置情報サービスが許可されていることを確認してください。Electro-Voice はユーザーの位置データまたは個人情報の収集、保存、追跡を行いません。

初回のペアリング

1. EV QuickSmart Mobile アプリを開きます。
2. 「**Select your Speakers (スピーカーを選択してください)**」が画面に表示されます。EV QuickSmart Mobile アプリは、Bluetooth® が有効になった Electro-Voice スピーカーを探しています。接続可能なスピーカーが画面に表示されます。アプリとペアリングするスピーカーをタップします。選択されたスピーカーの下に、選択されたことを確認する線が表示されます。
3. 必要なスピーカーをすべて選択するまで、この手順を繰り返します。
4. **CONNECT** ボタンをタップします。

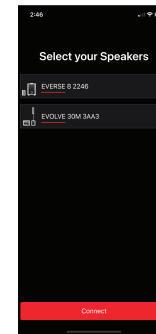
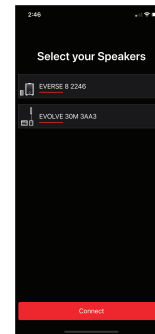

6. アプリが選択したスピーカーに接続されます。受け入れる必要のある各デバイスのペアリングについて、iOS/iPadOS/Android からメッセージが表示されます。

7. デバイス上で **PAIR** をタップし、スピーカーとのペアリングを受け入れます。アプリは最大 6 台のスピーカーと接続できます。

Bluetooth Pairing Request

"EVERSE 8 A5A5" would like to pair with your iPhone.

Cancel

Pair

2 回目以降のペアリング

追加のスピーカーを EV QuickSmart Mobile アプリとペアリングする方法:

1. EV QuickSmart Mobile アプリアイコンをタップします。
2. 「**Select your Speakers (スピーカーを選択してください)**」と画面に表示されます。

3. EV QuickSmart Mobile アプリは、Bluetooth® が有効になっている Electro-Voice スピーカーを探索していません。使用可能なスピーカーが画面に表示されます。
4. アプリとペアリングするスピーカーをタップします。選択されたスピーカーの下に、選択されたことを確認する線が表示されます。
5. 必要なスピーカーをすべて選択するまで、この手順を繰り返します。
6. **CONNECT** ボタンをタップします。アプリが目的のスピーカーに接続されます。アプリは最大 6 台のスピーカーと接続できます。

スタンドまたはポールマウントへの設置

EVERSE スピーカーは、スタンドまたはサブウーハーの上にあるボールに取り付けます。

スタンドへの取り付け



注意!

本スピーカーについて、三脚の安全性は評価されていません。三脚スタンドの仕様を参照し、本スピーカーの重量に耐えられることを確認してください。

スピーカーのスタンドへの取り付け方:

1. スタンドを安定した面に置きます。
 - スタンドの脚を完全に伸ばします。
 - スタンドを「さらに高く」するなど、その構造上の完全性を損なわないようにしてください。
 - 1 台用のスピーカースタンドに複数のスピーカーを取り付けしないでください。
2. スピーカーを両手で持ち上げます。

3. スピーカーの底部にあるポールカップをポールに取り付けます。

スピーカーをポールに取り付ける

スピーカーのポールへの取り付け方:

1. サブウーハーを安定した場所に置きます。
2. M20 ねじ山付きポールをサブウーハー上部のコンポポールカップに挿入します。
3. M20 ねじ山付きポールを時計回りに回し、ポールをサブウーハーに固定します。

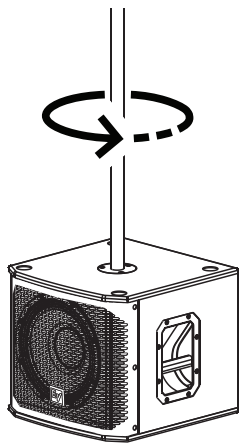

4. スピーカーを両手で持ち上げます。
5. スピーカーの底部にあるポールカップをポールに取り付けます。
6. スピーカーの位置を DSP コントロールメニューの **TRIPOD** に設定します。
7. 対応するサブウーハーの **LOW PASS** 設定を選択します。

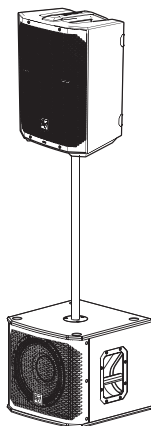

注記!

最高の音質を得るため、メニューまたはアプリで **LOCATION TRIPOD** を選択します。

耐候性

耐候性入力カバーが取り付けられた EVERSE スピーカーは、濡れた環境または湿気のある環境での一時的な使用のみを想定して設計されています。

- ▶ バッテリー電源を使用しているとき、および Bluetooth® でのストリーミングとコントロールを使用しているときは、耐候性入力カバーを使用してください。

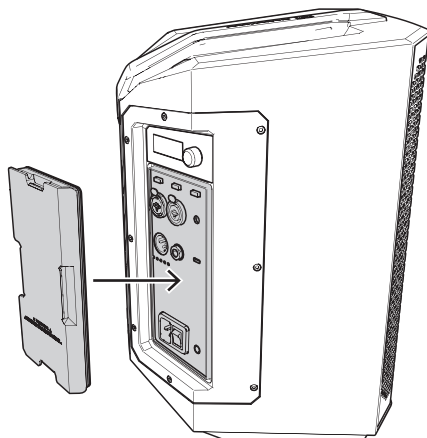

- ▶ 指のプルタブを使用してカバーを慎重に均等に引っ張って、耐候性入力カバーを取り外します。

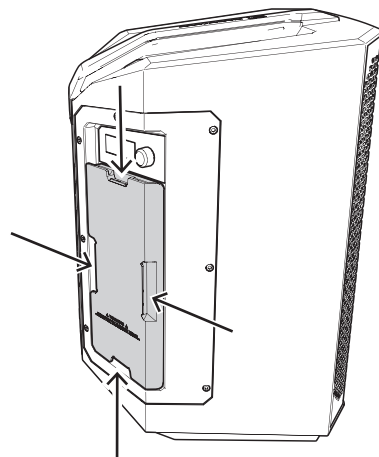

- ▶ 主電源がオンの場合、またはいずれかの I/O 接続が必要な場合は、Electro-Voice 認定アクセサリのレインカバー（別売）を使用してください。

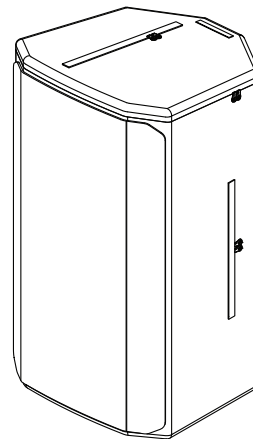

湿気が多い場所や濡れた場所でEVERSEスピーカーを使用する場合:

- 詳細な手順については、必ずユーザーマニュアルを参照してください。
- Electro-Voice の認定アクセサリのみを使用してください。
- スピーカーを水がたまった場所に置かないでください。
- スピーカーの上下を逆にして設置したり運んだりしないでください。また、アンプパネル側の上にスピーカーを設置しないでください。
- 耐候性入力カバーまたはバッテリーパックは、濡れた状態で取り外さないでください。スピーカーを取り外す前に、スピーカーを完全に乾燥させてください。
- バッテリーを取り付けずに、湿った環境や濡れた環境でスピーカーを使用しないでください。

Battery-powered loudspeaker

EVERSE8-EU, EVERSE8-US, EVERSE8-W,
EVERSE12-EU, EVERSE12-US

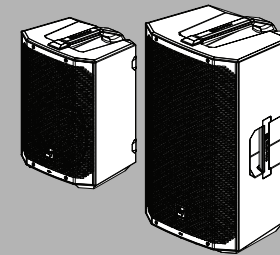

クイックユーザーガイド



Bosch Security Systems, LLC

130 Perinton Parkway
Fairport, NY 14450
USA

www.electrovoice.com

© Bosch Security Systems, LLC, 2023

EU importer:

Bosch Sicherheitssysteme GmbH

Robert-Bosch-Platz 1
70839 Gerlingen
Germany

© Bosch Sicherheitssysteme GmbH,
2023

2023-07 | 01 | F.01U.415.386 | 202312181252

