

安全性

1. 次の重要事項を確認してください。
2. 次の重要事項を遵守してください。
3. すべての警告に留意してください。
4. すべての重要事項を遵守してください。
5. EVERSE ユーザーマニュアルで明確に記載されている場合を除き、この装置は水の近くで使用しないでください。
6. 本装置は乾いた布以外で清掃しないでください。
7. 通気口をふさがないでください。メーカーの説明書に従って設置してください。
8. ラジエータ、暖気吹き出し口、ストーブ、その他の熱発生源（アンプを含む）の近くに本装置を設置しないでください。
9. メーカー指定の付属品やアクセサリを使用してください。
10. カート、スタンド、三脚、ブラケット、テーブルはメーカー指定のもの、または装置と同時販売されたものを使用してください。カートを使用する場合は、装置をカートに載せて移動中に転倒して、怪我をすることがないように注意してください。
11. 雷が鳴り出した時や、長期間使用しない場合は、電源プラグをコンセントから抜いてください。
12. 火のついたロウソクなど、直火の熱源を装置の上に置かないでください。
13. 火災や感電の危険を避けるため、ユーザーマニュアルで明確に記載されている以外の方法で、この装置を雨や湿気にさらさないでください。ユーザーマニュアルに記載されているように、付属の耐候性カバーまたはオプションのレインカバーを装着していない状態で、装置に水滴や水しづきがかからないようにしてください。花瓶など、液体が入ったものを装置の上に置かないでください。

警告!

EVERSE ユーザーマニュアルまたは Electro-Voice 設置ガイドに明確に説明されている以外の方法で、この製品を吊り下げないでください。ハンドルを使って、スピーカーを吊り下げないでください。Electro-Voice スピーカーのハンドルは、搬送時に一時的に使用することのみを用途としています。ファイバロップ、ワイヤロップ、ケーブル、その他の資材をハンドルに取り付けてスピーカーを吊り下げることではできません。

警告!

未認証のアクセサリや付属品を、本製品を含む Electro-Voice 製品とともに使用する行為については、ユーザー自身が責任を負うものとします。未認証のアクセサリや付属品を使用した場合、製品の誤作動や死傷事故を招く可能性があります。ユーザー自身がすべての責任を負うものとし、保証が無効になる場合があります。

概要情報

付属部品

数量	梱包品
1	トレイ取り付けベース
1	トレイ
1	フックとループストラップ
1	DC 電源ケーブル
1	クイック インストール ガイド

特長

- Electro-Voice RE3 または R300 などのワイヤレスマイクレシーバ、およびタブレットやスマートフォンなどのその他の機器用の安全な取り付けトレイが備えられています。
- 統合された位置決めノッチと組み合わせたフックとループストラップにより、マイクレシーバとマイクの両方を安全に保ちます。
- EVERSEのスピーカーバッテリーで RE3 または R300 レシーバに電力を供給するための DC 電源ケーブルが付属しています。

接続



注記!

トレイを接続する前に、EVERSE スピーカーとワイヤレスマイクレシーバの電源を切ってください。

EVERSE トレイを取り付けるには:

1. ハンドルアダプターを EVERSEスピーカーハンドルにクリップで留めます。ハンドルアダプターに表記されている矢印がスピーカーの前方を向くようにします。
2. ハンドルアダプターのネジをトレイのネジ穴に合わせます。
3. 指でねじを締めます。

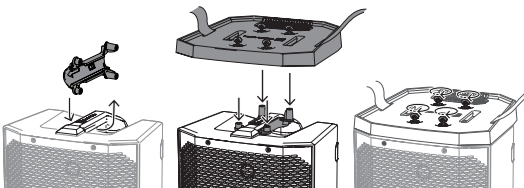

ワイヤレスマイクレシーバを EVERSEスピーカーに取り付けて接続するには:

1. ワイヤレスマイクレシーバを EVERSEトレイの上に置きます。
2. フックとループストラップでワイヤレスマイクレシーバを固定します。
3. DC 電源ケーブルの端を EVERSEスピーカーの DC 電源出力に接続します。

4. DC 電源ケーブルのもう一方の端をワイヤレスマイクレシーバに接続します。

注記!

付属の DC 電源ケーブルで EVERSE スピーカーを Electro-Voice Electro-Voice RE3 または R300 ワイヤレスマイクレシーバに接続します。接続するデバイスの電圧、電流、極性が正しいことを必ず確認してください。操作の詳細については、お使いのデバイスのユーザーマニュアルを参照してください。

5. XLR ケーブルの端を EVERSE スピーカーの XLR 入力 (INPUT1または INPUT2) に接続します。
6. XLR ケーブルのもう一方の端をワイヤレスマイクレシーバの XLR 出力に接続します。

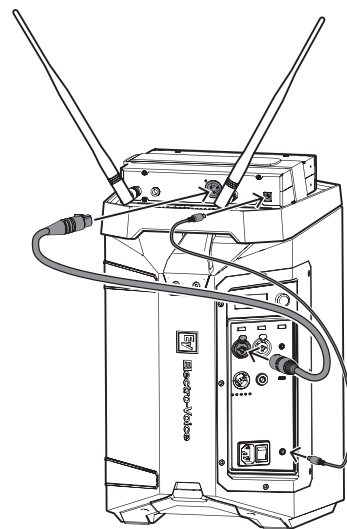

7. EVERSE スピーカーの電源を入れます。
8. 入力選択ソフトキーを押して入力チャンネル (INPUT1または INPUT2) を選択します。チャンネルが選択されると、ソフトキーが点灯します。
9. 選択した入力レベルを MUTE に調整します。
10. ワイヤレスマイクレシーバの電源を入れます。レシーバの音声レベルはワイヤレスシステムの取扱説明書に従って調整します。
11. 選択した INPUT のレベルを必要なレベルまで上げます。入力レベルとシステムレベルの設定の詳細については、EVERSE ユーザーマニュアルを参照してください。

注記!

マイクレベルの調整の詳細については、EVERSE ユーザーマニュアルの第 6 章「Input & Mixer operation (入力とミキサーの操作)」を参照してください。



テクニカル データ

	EVERSE 8 トレイ	EVERSE 12 トレイ
材質	ポリプロピレン	
色	黒または白	黒
ケーブル長 (mm)	650 mm	
ケーブル長 (インチ)	25.59 インチ	
ケーブルの色	黒	
コネクタ外径 (mm)	5.5 mm	
コネクタ内径 (mm)	2.5 mm	
コネクタの長さ (mm)	11 mm	
極性	中央正極	
重量 (kg)	0.49 kg	0.64 kg
重量 (ポンド)	1.08 lb	1.41 lb
梱包重量 (kg)	0.81 kg	1.02 kg
梱包重量 (lb)	1.79 lb	2.25 lb
寸法 (幅 × 高さ × 奥行) (mm)	60 mm × 274 mm × 271 mm	60 mm × 344 mm × 271 mm
寸法 (高さ × 幅 × 奥行き) (インチ)	2.36 インチ × 10.74 インチ × 10.67 インチ	2.36 インチ × 13.54 インチ × 10.67 インチ
梱包の寸法 (高さ × 幅 × 奥行) (mm)	88 mm × 330 mm × 310 mm	97 mm × 405 mm × 315 mm
梱包の寸法 (高さ × 幅 × 奥行) (インチ)	3.46 インチ × 12.99 インチ × 12.20 インチ	3.87 インチ × 15.94 インチ × 12.40 インチ

寸法



図. 1: EVERSE8 トレイ

mm [in]



図 2: EVERSE8 DC 電源ケーブルの測定と極性

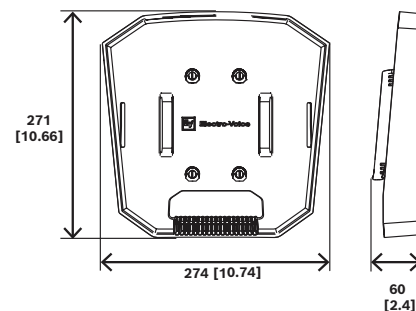

mm[in]

図 3: EVERSE12 トレイ

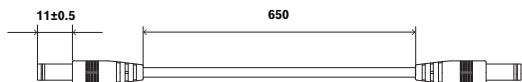
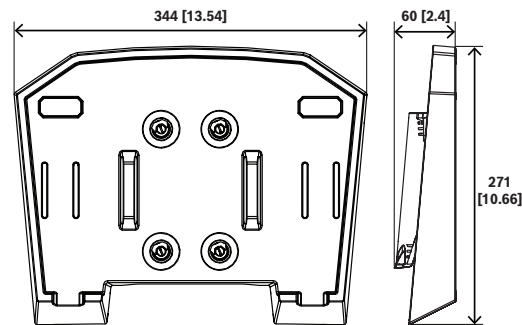

図 4: EVERSE12 DC 電源ケーブルの測定と極性

EVERSE tray
EVERSE8-TRAY-B. EVERSE8-TRAY-W,
EVERSE12-TRAY-B



クイックインストールガイド

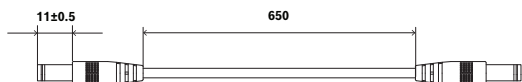
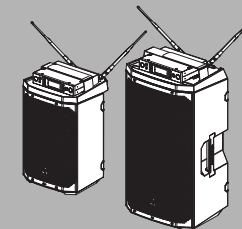

Bosch Security Systems, LLC
130 Perinton Parkway
Fairport, NY 14450
USA
www.electrovoice.com
© Bosch Security Systems, LLC, 2023

EU importer:
Bosch Sicherheitssysteme GmbH
Robert-Bosch-Platz 1
70839 Gerlingen
Germany
© Bosch Sicherheitssysteme GmbH,
2023

2023-09 | 02 | F.01U.415.384 | 202312181105

