

# EVERSE12-TRAY-B

## EVERSE

- Bandeja de montagem segura para receptores de microfone sem fio, como Electro-Voice RE3 ou R300, e outros equipamentos como tablets ou smartphones.
- A alça do pino e do circuito combinado com as travas de localização integradas mantém os receptores dos microfones e os microfones seguros.
- Cabo de alimentação CC incluído para alimentar o receptor RE3 ou R300 com a bateria do EVERSE 12.
- Disponível em preto.

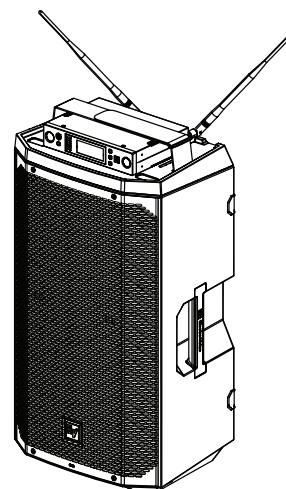

## Peças incluídas

Quantidade	Componente
1	Base de montagem da bandeja
1	Bandeja
1	Alça de gancho e elo
1	Cabo de alimentação CC

## Especificações técnicas

Material	Polipropileno
Cor	Preto
Comprimento do cabo (mm)	650 mm
Comprimento do cabo (pol.)	25,59 pol.
Cor do cabo	Preto
Conector DE (mm)	5.5 mm
Conector ID (mm)	2,5 mm
Comprimento do conector (mm)	11 mm
Polaridade	Centro positivo
Dimensões (A x L x P) (mm)	60 mm x 344 mm x 271 mm
Dimensões (A x L x P) (pol)	2.36 in x 13.58 in x 23.50 in
Dimensões do envio (A x L x P) (mm)	97 mm x 405 mm x 315 mm
Dimensões do envio (A x L x P) (pol)	3.82 in x 15.94 in x 12.40 in
Peso (kg)	0.64 kg
Peso (lb)	1.41 lb
Peso de envio (kg)	1.02 kg

Peso bruto (lb)

2.25 lb

### Dimensões mecânicas

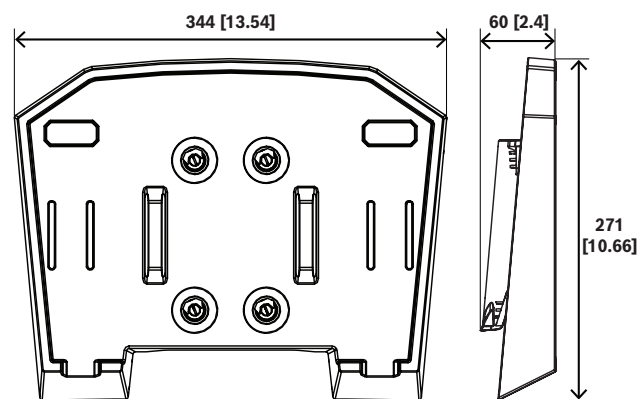

mm[in]

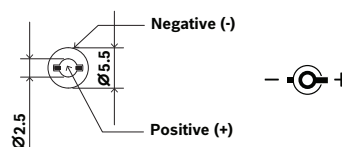
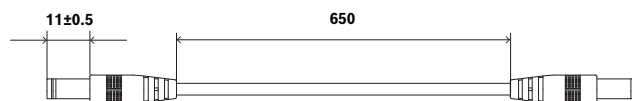

mm

## Informações sobre pedidos

**EVERSE12-TRAY-B Bandeja p/ EVERSE 12, cabo 12 VCC, preta**

Bandeja de microfone sem fio

Número do pedido **EVERSE12-TRAY-B | F.01U.409.037**

---

**Representado por:**

**Germany:**  
Bosch Sicherheitssysteme GmbH  
Robert-Bosch-Ring 5  
85630 Grasbrunn  
Germany  
[www.electrovoice.com](http://www.electrovoice.com)

Bosch Security Systems, LLC  
12000 Portland Avenue South  
Burnsville MN 55337  
USA